



freak & pop design . design frikktone 1

Cecilia Polidori - Sixties Design in the World: Metal, Plastic, Fashion, Music, Cinema and TV
- LEZIONI - PIATTAFORME DIDATTICHE CORSO DI DESIGN 2016-2017 - deepsdesignbycp@gmail.com -
freak & pop design . design frikktone 5 designfrikktone5.blogspot.it -
<http://designfrikktone5.blogspot.it/>



[Home page](#)

definizione Pop Art & frikktone/ Tom Wesselmann 1964/ High Noon & Do not forsake me, oh my darlin' 1952/ Invasion of the Body Snatchers 1954-6/ mito Marilyn morta 1962/ Horst Faas premio Pulitzer foto Vietnam 1964/ Rolling Stones - You Can't Always Get What You Want 1969/ regole d'oro/ elenco Link /calendario Lezioni / Fasi consegne/ appelli d'esame & Link/ come fare una Bibliografia

[Bibliografia & testi consigliati \(in aggiornamento\) 3](#)

[selfies frikktone 2016 e Album di Famiglia DESIGN Classe 2013](#)

LEZIONE 1 - design vuol dire progetto/ creatività/ Wesselmann natura morta 1963/ POP ART & mass media/ generazione "boom" economico/ Sotssass & Mari

LEZIONE 1 INTEGRAZIONE: A PROPOSITO DI "BENESSERE" e di MITI/ πόλεμος - guerra dei contrari

LEZIONE 2 - fine anni '50/ The Fountainhead & Wrightiana/ il Pop degli anni '50/ definizione POP ART & Arte & KITSCH & società consumistica & MASS MEDIA & DESIGN & Standard & Good Design/ Deco Miami/ american mix - fifties homestyle a real american/ Chrome vintage 1950's formica kitchen table and chairs teal/ mint green/ Kitsch & Bad Taste/ Jukebox/ Elvis ELVISIANA & Memphis & NASHVILLE/ Forbidden Planet 1956/ Invasion of the Body Snatchers 1954-56/ 1959 prime immagini Luna & Terra/ 1957-61 Programmi Russia e 1958-63 NASA Mercury 1958-63 (& chip)/ 1958 "la rivoluzione non è un pranzo di gala"/ 1952 High Noon/ Billie Holiday/ forever Marilyn/ Billy Wilder: 1955 e 1959 & Niagara 1953/ Le Corbusier Le Cabanon & Natura morta con pila di piatti/ Bertoia 1951-2 DIAMOND Chair/ Saarinen 1956 Tulip chair & 1955-62 TWA Airport Terminal & Kresge Chapel 1955/ 1940-55 PRODUZIONE Herman Miller con Eames & Nelson

LEZIONE 3 INTRODUZIONE AGLI ANNI '60 - gli anni '50 Vespa & Lambretta/ le "ferie"/ Mollino/ Ponti & Compasso d'oro/ plastica & schiume espanse, & elettronica/ radio & telefono/ Olivetti/ chip & elettronica/ Sony Moplen/ Barilla/ Pirelli & imbottiti/ Munari Zizi & Zanuso & Arflex/

LEZIONE 4 - 1958 61 62 63 - definizione & FENOMENIA POP/ ricostruzione e generazione del dopoguerra/ definizione TARGET & OPULENZA/ 1958 - 1968: i veri anni '60/ music/ rivoluzione di costume: The Twist/ bikini & topless o monokini/ minigonna/ The Beatles & Pierre Cardin/ Theme Building / Marilyn & Warhol/ Pop Design/ Claes Oldenburg/ il Pop degli anni '60/ Breakfast at Tiffany's '61/ sperimentazioni: DESIGN BRACELETS Vespa, La dolce vita, etc / Kennedy JF/ Martin L King

[INTEGRAZIONE LEZIONE 4 - Beatles & Magritte](#)

LEZIONE 5 - 1963 64 65 - i primi favolosi anni '60 - Ronettes/ Righteous Brothers/ Sonny & Cher/ Hitchcock The Birds/ Stanley Kubrick Dr. Strangelove/ Cassius Clay, Muhammad Ali/ Nobel a Martin Luther King/ Mary Quant & minigonna & Twiggy/ Sotssass & Olivetti/ Mari & Danese/ Zanuso & Kartell & Brionvega & Arflex/ André Courrèges.

LEZIONE 5 - INTEGRAZIONE - Ettore Sotssass, qualche annotazione sul designer

LEZIONE 6 - 1965-66-67 Beatles baronetti & NYC/ Emilio Pucci, Eero Aarnio The Bubble & Ball Chair/ il Design Qualunque & Once More Design/ Auguri di / Zanuso & grillo/ Vico Magistretti & Eclipse/ Paco Rabanne/ optical & psychedelic & Verner Panton/ Pierre Cardin & André Courrèges/ William Wyler & Audrey Hepburn/ Antonioni & Blow up/ 1967 Stanley Kubrick & A Space Odyssey/ Joe Colombo/ Gae Aulenti/ Carlo Scarpa/ Ugo Mulas & Fontana & Warhol & Lichtenstein/ Warhol & Silver Factory 1962-68

LEZIONE 6 - INTEGRAZIONE - qualche annotazione su Joe (Cesare) Colombo

INTEGRAZIONE LEZIONE 6 - Andy Warhol/ POP ART/ Grace Kelly/ Marilyn Monroe/ Elizabeth Taylor/ Jacqueline Kennedy

LEZIONE 7 - 1968-69 - Herbert Marshall McLuhan & Villaggio globale/ 1968 massacro di My Lai/ olimpiadi Città del Messico/ assassinio di M L King e Bob Kennedy/ Hippies & Beatnik/ The Troubles & Bloody Sunday/ 1969 Easy Rider/ Christiaan Barnard e i primi trapianti di cuore/ David Bowie Ground Control to Major Tom & typewriter / Sottsass & Valentine/ Castiglioni & Flos & Zanotta/ Mari & Munari "complicare è facile..." / alcune sperimentazioni dei miei corsi di design/ Beatles Yellow Submarine 1968/ 1969 Lennon & Yoko & Bed-in/ The Rolling Stones & We Love You 1967 & Gimme Shelter 1969 & Sympathy for the Devil & Altamont 1969 muore Brian Jones & with Hells Angels/ 1968 Barbarella/ Dr. No/ Agente 007 - Licenza di uccidere

LEZIONE 8 - 1970-72 OHIO KENT STATE University on ...

ESERCITAZIONE 1 - "Trick and Treat" - scadenza 27 Ottobre 2016

ESERCITAZIONE 1 - "Trick and Treat" - ESITI - scadenza 27 Ottobre 2016

ESERCITAZIONE 2 - materiali base LABORATORIO 17 XI 2016

LEZIONE 2 - fine anni '50/ The Fountainhead & Wrightiana/ il Pop degli anni '50/ definizione POP ART & Arte & KITSCH & società consumistica & MASS MEDIA & DESIGN & Standard & Good Design/ Deco Miami/ american mix - fifties homestyle a real american/ Chrome vintage 1950's formica kitchen table and chairs teal/ mint green/ Kitsch & Bad Taste/ Jukebox/ Elvis ELVISIANA & Memphis & NASHVILLE/ Forbidden Planet 1956/ Invasion of the Body Snatchers 1954-56/ 1959 prime immagini Luna & Terra/ 1957-61 Programmi Russia e 1958-63 NASA Mercury 1958-63 (& chip)/ 1958 "la rivoluzione non è un pranzo di gala"/ 1952 High Noon/ Billie Holiday/ forever Marilyn & Billy Wilder: 1955 e 1959 & Niagara 1953/ Le Corbusier Le Cabanon & Natura morta con pila di piatti/ Bertoia 1951-2 DIAMOND Chair/ Saarinen 1956 Tulip chair & 1955-62 TWA Airport Terminal & Kresge Chapel 1955/ 1940-55 PRODUZIONE Herman Miller con Eames & Nelson

LEZIONE 2 - fine anni '50

The Fountainhead & Wrightiana/ il Pop degli anni '50/ definizione POP ART & Arte & KITSCH & società consumistica & MASS MEDIA & DESIGN & Standard & Good Design/ Deco Miami/ american mix - fifties homestyle a real american/ Chrome vintage 1950's formica kitchen table and chairs teal/ mint green/ Kitsch & Bad Taste/ Jukebox/ Elvis ELVISIANA & Memphis & NASHVILLE/ Forbidden Planet 1956/ Invasion of the Body Snatchers 1954-56/ 1959 prime immagini Luna & Terra/ 1957-61 Programmi Russia e 1958-63 NASA Mercury 1958-63 (& chip)/ 1958 "la rivoluzione non è un pranzo di gala"/ 1952 High Noon/ Billie Holiday/ forever Marilyn & Billy Wilder: 1955 e 1959 & Niagara 1953/ Le Corbusier Le Cabanon & Natura morta con pila di piatti/ Bertoia 1951-2 DIAMOND Chair/ Saarinen 1956 Tulip chair & 1955-62 TWA Airport Terminal & Kresge Chapel 1955/ 1940-55 PRODUZIONE Herman Miller con Eames & Nelson.

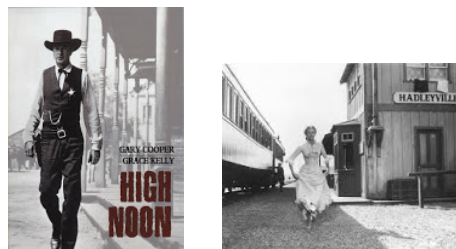

USA 1952, direct by Fred Zinnemann, High Noon - Mezzogiorno di fuoco

1953 Oscar (oltre a Gary Cooper, miglior protagonista) per la miglior colonna sonora e miglior canzone originale music by Dimitri Tiomkin, lyrics by Ned Washington, voice of title track song over the opening credits by Tex Ritter The Ballad of High Noon (or Do Not Forsake Me, O My Darlin' / non abbandonarmi...Tex Ritter - The Ballad of High Noon 1952 - YouTube -<https://www.youtube.com/watch?v=5an90uXKxw>

Il termine Pop degli anni '50 è riferito all'emergente cultura popolare, una sorta di liturgia celebrativa dello sviluppo della cultura consumistica popolare americana.

1950 prima Mostra di Good Design al MOMA di N.Y.C., allestita dagli Eames.

I prototipi vincitori furono commercializzati con detto marchio.

Approccio razionale al processo di progettazione del Movimento Moderno.

Anni '60 reazione al conformismo conservatore del G D letto quale dittatura del buon gusto.

"Negli anni 50-60 del novecento, si sono introdotte altre due denominazioni: arti della visione e beni culturali. Le arti della visione, sottolineano l'importanza dell'organo della vista, che più direttamente è implicato nella fruizione. Beni culturali, stanno ad indicare tutti gli oggetti che recano il segno della cultura umana e quindi anche quella artistica."
dal forum:<http://sebastianomoniereditore.forumcommunity.net/?t=7943463>

*"Esiste un settore che...risponde... alle sollecitazioni del Kitsch e che mostra quale importanza non solo estetica, ma esistente, sia da attribuire a questa deviazione del gusto, ed è quella del mito.
... ora possiamo considerare... Kitsch di alcuni ... miti dei nostri giorni, come il mito ... nazista, ... del campione,*

del cantautore, del divo... assurti al rango di eroi... Quel meccanismo per cui l'uomo della strada, bersagliato da radio e TV e dagli altri mass-media, finisce per attribuire ad un determinato personaggio (quasi sempre astutamente e artatamente manipolato da una rete propagandistica e commerciale) delle qualità tali da promuoverlo al rango di eroe mitico...: la qualità di surrogato, di contraffazione, di appiglio sentimentale, di grossolanità e pacchianità dell'immagine (... corporate image/immagine coordinata ... di cui si vale ... la pubblicità per creare la particolare connotazione simbolica d'una ditta o d'un prodotto." da: Gillo DORFLES, *Kitsch/* antologia del cattivo gusto, e. Mazzotta, Milano, 1976, pag. 37.

"... il Kitsch ... è... un fenomeno sociale universale, permanente, a prova di crisi, di grande vastità... rappresenta uno dei fenomeni più imponenti della moderna società di massa, ... esso è in stretto rapporto con il modo di produzione industriale e dei modi di fruizione che ne deriva, ... questo fenomeno coinvolge problemi di ordine estetico, sociologico, psicologico di vastissima portata...

... è una parola tedesca ... con i significati di ammucchiare, riunire alla rinfusa... far di mobili vecchi mobili nuovi,... vendere qualcosa al posto di ciò che era stato ... richiesto;... Kitsch è l'indizio di una morale subdola, di una negazione dell'autentico.

... è mercanzia scadente, prodotto di rifiuto dell'arte, che si accumula ... nei grandi magazzini che (con le) stazioni ferroviarie degenerano in veri e propri templi...

Il K sembra ... essere in una relazione di stretta dipendenza con uno stadio di sviluppo ben determinato della società consumistica borghese...

Il K è legato all'arte in modo indissolubile nello stesso modo in cui l'inautentico è legato all'autentico... poiché in ogni arte c'è un minimo di convenzionalismo, di accettazione del far contento il cliente e nessun Maestro ne è immune. Benché il K abbia un valore permanente, esso annovera tuttavia nel corso della sua storia periodi nei quali prospera o decade... legata... a una situazione sociale, all'accesso al potere: la premessa necessaria è il passaggio dal buon gusto al cattivo gusto... in un desiderio di promozione estetica che si perde per strada.

... non più fra il bello e il brutto: fra l'arte e il conformismo si estende la detta desolata del K. Il K si rivela con forza durante la promozione della civiltà borghese, nel momento in cui essa assume il carattere di ... eccesso dei mezzi sui bisogni... (e) impone le sue norme di produzione artistica." da: Abraham MOLES, *Il Kitsch. L'arte della felicità*, ed. Officina, Roma, 1979, pp. 27, 28, e IV di copertina.

L'atteggiamento del pubblico verso l'oggetto d'arte ha dovuto essere necessariamente mutato sostanzialmente per permettergli di accettare l'opera prodotta industrialmente, in serie, alla stessa stregua, o meglio con analogo rispetto, di quanto avveniva nel passato per l'opera d'arte o anche per la semplice opera artigianale; infatti nel caso della produzione di serie, viene a cadere totalmente il valore implicito del concetto di unicità che era sempre alla base d'ogni valutazione d'un oggetto artistico; come pure viene a cadere la presunzione d'una particolare abilità manuale da parte dell'artefice, giacché ogni dettaglio esecutivo è già implicito nella progettazione da parte del designer, e non può venire aggiunto successivamente dall'eventuale tocco dell'artefice. Questo fattore, della presenza d'una produzione squisitamente seriale di esemplari tra di loro identici, è praticamente ignoto a qualsivoglia epoca del passato." da: Gillo DORFLES, *Introduzione al disegno Industriale/ Linguaggio e storia della produzione di serie*, ed. Einaudi PBU, Torino, 3a 1972, 2001, pag. 29.



The Fountainhead /La fonte meravigliosa, by King Vidor, USA 1949, Gary Cooper, Patricia Neal, Scenografia Eduard Carrere.

"... Se leggiamo A Testament (1957) scritto da Frank Lloyd Wright otto anni dopo il film di Vidor, restiamo stupefatti nel ritrovarvi perfettamente intatta l'ideologia che ispira sia il romanzo di Ayn Rand, che il suo adattamento cinematografico. Prima di *The Fountainhead*, non si era mai verificata una coincidenza tanto profetica con la biografia di un artista vivente.

Vidor supera l'esemplarità agiografica dei film di Dieterle, sistematizzando la sua sintesi storica un po' alla maniera delle grandi commedie politiche di Frank Capra: l'intero film, infatti, è solo un lungo preludio all'arringa finale del protagonista...

I décors di stile wrightiano vengono suggeriti da grandi vetrate o da colonnati razionalisti, mentre viene mostrata in modo più dettagliato l'estetica opposta: il kitsch futurista degli uffici del giornale, lo stile neoclassico delle dimore patrizie.

Vidor si riallaccia qui al Thomas Mann di *Doktor Faustus*, dove l'artista d'avanguardia veniva ritratto dal suo amico, artista "borghese" per eccellenza, che, senza comprenderlo, gli attribuisce tratti demoniaci. Anche Howard Roark ha aspetti da superuomo, ma nel suo caso è il Principio Divino che lo ha generato e che lo ispira."

(Lorenzo Codelli, *Positif* n. 163) da: [La fonte meravigliosa - Wikipedia](#)



Aggiungi didascalia



1



1959 muore a 44 anni a NYC il 17 luglio Billie Holiday o Lady Day , nata a Filadelfia il 7 aprile 1915.

"... Subì uno stupro a dieci anni e in seguito dovette evitare diversi altri tentativi di violenza. Ancora bambina, raggiunse la madre a New York, e cominciò a procurarsi da vivere prostituendosi in un bordello clandestino di Harlem. Guadagnava qualche soldo in più lavando gli ingressi delle case del quartiere: non si faceva pagare solo dalla tenutaria del bordello, che in cambio le lasciava ascoltare i dischi di Bessie Smith e Louis Armstrong sul fonografo del salotto. Quando la polizia scoprì il bordello, Billie venne arrestata e condannata a quattro mesi di carcere. Rimessa in libertà, decise, per evitare di tornare a prostituirsi, di cercare lavoro come ballerina in un locale notturno. Non sapeva ballare, ma venne assunta immediatamente quando la fecero cantare, e ad appena quindici anni iniziò la sua carriera di cantante nei club di Harlem.....

.....Billie Holiday, con l'aiuto e il supporto di Artie Shaw, fu tra le prime cantanti nere ad esibirsi assieme a musicisti bianchi, superando le barriere razziali. La Holiday nei locali dove cantava doveva comunque utilizzare l'ingresso riservato ai neri, e rimanere chiusa in camerino fino all'entrata in scena. Una volta sul palcoscenico, si trasformava in Lady Day: portava sempre una gardenia bianca tra i capelli, che divenne il suo segno distintivo. (Billie Holiday - Wikipedia)

vedi: *Nove grandi canzoni di Billie Holiday* - Il Post - <http://www.ilpost.it/2015/04/07/billie-holiday-playli>

Billie Holiday

(1915, Philadelphia, Pennsylvania - 1959, New York City, New York)

Era nata a Philadelphia da due genitori adolescenti, ed ebbe una vita tormentata e romanzesca di sofferenze e fama mondiale. Morì di cirrosi epatica a 44 anni. Il resto è la sua voce, che non si può spiegare.

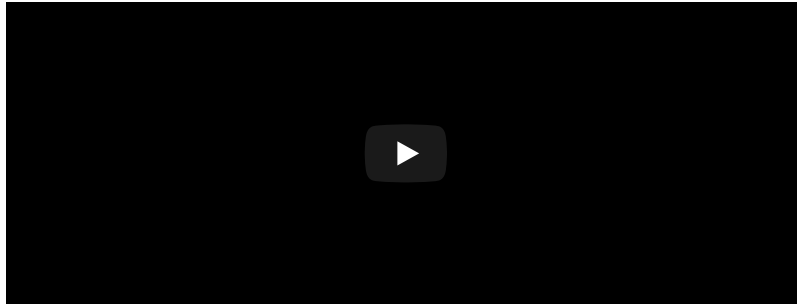

Strange fruit

(1939)

Qualche anno fa, «Time» la proclamò la canzone del secolo (scorso). Parla di razzismo e linciaggio, e lo strano frutto è il corpo di un nero ucciso che pende da un albero. Billie Holiday la fece sua, ed è sua, malgrado l'avesse scritta un insegnante e poeta ebreo che si chiamava Abel Meeropol (e che più tardi adottò i figli orfani dei coniugi Rosenberg). Nessun cantante nero si era mai spinto così avanti, e la canzone fu bandita e rifiutata da radio e case discografiche. Ma uscì - un giornalista la definì "la Marsigliese dei neri del sud" - e fu un colpo.

"Southern trees bear strange fruit

Blood on the leaves

Blood at the root

Black bodies swinging in the southern breeze

Strange fruit hanging from the poplar trees

Pastoral scene of the gallant south

The bulging eyes and the twisted mouth

The scent of magnolia sweet and fresh

Then the sudden smell of burning flesh

Here is a fruit for the crows to pluck

for the rain to gather

for the wind to suck

for the sun to rot

for the tree to drop

Here is a strange and bitter crop"

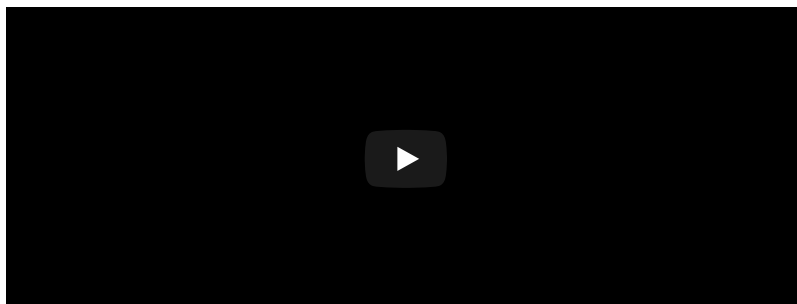

Stormy weather, 1952

Una volta, quando c'era meno qualunquismo, a nessuno veniva in mente che la pioggia fosse da addebitare al governo ladro. Ci si prendevano le proprie responsabilità: "Da quando io e il mio uomo non stiamo più insieme, piove tutto il tempo".

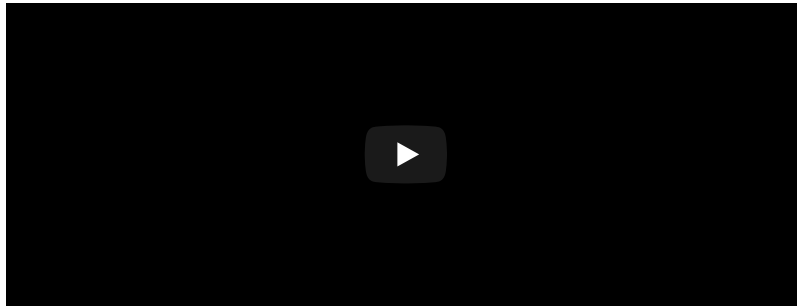

cinema e cantanti viceversa

I Wanna Be Loved By You - in **Billy Wilder** (Sucha

Beskidzka, 22 giugno 1906 - Beverly Hills, 27

marzo 2002)

- [Viale del tramonto \(Sunset Boulevard\) \(1950\)](#)
- [Sabrina \(1954\)](#)
- [Quando la moglie è in vacanza \(The Seven Year Itch\) \(1955\)](#)
- [A qualcuno piace caldo \(Some Like It Hot\) \(1959\)](#)
- [L'appartamento \(The Apartment\) \(1960\)](#)

"I Wanna Be Loved By You", Marilyn Monroe - YouTube

<https://www.youtube.com/watch?v=WQIvhotZSUw>

Marilyn Monroe - Happy Birthday Mr. President - YouTube - <https://www.youtube.com/watch?v=EqolSvoWNck>



Marilyn Monroe muore il 5 agosto

1962 a Brentwood, distretto di Los Angeles nella celebre villa che l'attrice aveva comprato per 90.000 dollari, situata nella West Los Angeles, 12305 Fifth Helena Drive.

Forever Marilyn

end of Magnificent mile, Pioneer Court, 401 North Michigan Avenue, CHICAGO, ILLINOIS 60611-4255, United States.luglio 2011.



megascoltura colorata in alluminio, replica di Marilyn Monroe, realizzata dallo scultore Seward Johnson che la riproduce in 15 tonnellate e 9 metri di altezza. La statua la rievoca come appare nel film del 1955 di Billy Wilder : *The Seven Year Itch* - *Quando la moglie è in vacanza*, in una scena cult del film (originariamente commedia teatrale in tre atti, opera di George Axelrod, debuttò al Fulton Theatre di New York il 20 novembre 1952) con l'abito bianco panna svolazzante ed alzato dal passaggio della metropolitana a New York. La scena di Marilyn, all'uscita da una sala cinematografica, in piedi su una griglia di aerazione della metro, con la gonna che si solleva per lo spostamento d'aria provocato dal passaggio di un treno sottostante, è divenuta col passare degli anni una vera e propria un'icona cult del cinema del XX secolo, citata e parodiata innumerevoli volte.

Inaugurata il 15 luglio 2011, destinata a rimanere nello spiazzo antistante il Michigan Bridge sul Chicago River sino alla primavera del 2012 e poi trasportata in tour.



freak & pop design - design frikettone 2

Cecilia Polidori - Sixties Design in the World: Metal, Plastic, Fashion, Music, Cinema and TV - Creative Crowdsourcing Design Platform - freak & pop design - design frikettone 1, <http://designfrikettone1.blogspot.it> - freak & pop design - design frikettone 3, <http://designfrikettone3.blogspot.it> - freak & pop design - design frikettone 4, <http://designfrikettone4.blogspot.it> - Design - prof. C. Polidori - 2015/16 - <https://www.facebook.com/sixties.design.polidori>



Cecilia Polidori - Sixties Design in the World: Metal, Plastic, Fashion, Music, Cinema and TV - Creative Crowdsourcing Design Platform - PIATTAFORMA DIDATTICA. deepsdesignbycp@gmail.com

Home page pagina 1 - ESERCITAZIONE del 5 XI 2015 - Freak & Pop Design 1 - normativa aggiornata all'11/XII/015
pagina 2 - ISTRUZIONI per la PUBBLICAZIONE del POST sulla piattaforma didattica "freak & pop design - design frikettone 2" /ESERCITAZIONE-Laboratorio del 5 XI 2015 - Freak & Pop Design 1
pagina 3 fase 2: foto, sequenza e ambientazione disegno grande ESERCITAZIONE/LABORATORIO 1 del 5 XI 2015 - Freak & Pop Design 1
pagina 4 - link dei 63 allievi e degli esiti pubblicati ESERCITAZIONI/LABORATORIO - Freak & Pop Design - aggiornato al 10 maggio 2016 - progressiva ammissione agli appelli estivi
pagina 5 - PRESENZE e quadro ESERCITAZIONI Laboratorio - Freak & Pop Design 1/ & aggiornato al 12 XII 2015
pagina 6 - esito TEST del 10 Dicembre 2015/ Lezione 7 & Calendario e termine consegna Esercitz/Lab n1 - 1° semestre
pagina 7 - FASI 1, 2, 3, 4, 5 - normativa pag 8 - CARTELLINE n 1, n 2 e n 3 per Autori e non

da: [freak & pop design - design frikettone 2](http://designfrikettone2.blogspot.it/) - <http://designfrikettone2.blogspot.it/>



da: [cecilia polidori USA e CANADA luglio agosto 2011 e 2012 fotoreportage](http://ceciliapolidoriusacanada2011.blogspot.it/) - <http://ceciliapolidoriusacanada2011.blogspot.it/>
e da: [cecilia polidori USA e CANADA luglio agosto 2011 e 2012 fotoreportage: chicago luglio 2011 forever marilyn](http://ceciliapolidoriusacanada2011.blogspot.it/2011/10/chicago-4b-luglio-2011-forever-marilyn_03.html) - http://ceciliapolidoriusacanada2011.blogspot.it/2011/10/chicago-4b-luglio-2011-forever-marilyn_03.html

lunedì 3 ottobre 2011



[cecilia polidori USA e CANADA luglio agosto 2011 e 2012 fotoreportage: chicago luglio 2011 forever marilyn](http://ceciliapolidoriusacanada2011.blogspot.it/2011/10/chicago-4b-luglio-2011-forever-marilyn.html) - <http://ceciliapolidoriusacanada2011.blogspot.it/2011/10/chicago-4b-luglio-2011-forever-marilyn.html>





Domenica 2 ottobre 2011





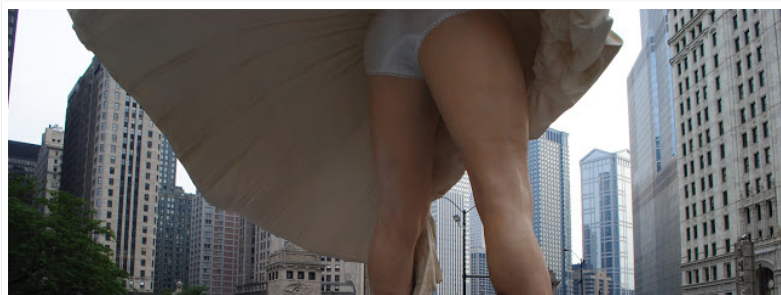



Billy Wilder: 1955 e 1959 & Niagara 1953

Quando la moglie è in vacanza, The Seven Year Itch, 1955

A qualcuno piace caldo, Some Like It Hot, 1959

Niagara diretto da Henry Hathaway, 1953







www.shutterstock.com · 158749913







© foto cecilia polidori: Key West, Florida, maggio 2013



© foto e testo cecilia polidori da: [Art Deco Historic District DECO Miami Beach, South Beach FL 2013](http://www.tripadvisor.it/ShowUserReviews-g34439-d248104-r212241597-Art_Deco_Historic_District-Miami_Beach_Florida.html) - http://www.tripadvisor.it/ShowUserReviews-g34439-d248104-r212241597-Art_Deco_Historic_District-Miami_Beach_Florida.html : "L'Art Deco Historic Districts a Miami Beach, in Florida, è il luogo con la più alta concentrazione al mondo di architettura Art Deco. Dall'Ocean Drive alla Collins Avenue, da Lincoln Rd. a Espanola Way, si possono ammirare le costruzioni in questo stile realizzate tra 1923 e 1943, quindi ben oltre il Deco francese degli anni '20.

In poche parole il Deco, in America va avanti sino alla 2a guerra mondiale e, qui nel caldo clima della Florida, si meschia ai colori fantasiosi e le variazioni delle tenui tinte pastello degli intonaci che si accendono con la potenza del sole e si ammorbidiscono negli scenografici tramonti..."

"Esiste un settore che, ...risponde... alle sollecitazioni del Kitsch e che mostra quale importanza non solo estetica, ma esistenziale, sia da attribuire a questa deviazione del gusto, ed è quella del mito.

... ora possiamo considerare... Kitsch di alcuni ... miti dei nostri giorni, come il mito ... nazista, ... del campione, del cantautore, del divo... assurti al rango di eroi... Quel meccanismo per cui l'uomo della strada, bersagliato da radio e TV e dagli altri mass-media, finisce per attribuire ad un determinato personaggio (quasi sempre astutamente e artatamente manipolato da una rete propagandistica e commerciale) delle qualità tali da promuoverlo al rango di eroe mitico...: la qualità di surrogato, di contraffazione, di appiglio sentimentale, di grossolanità e pacchianità dell'immagine (... corporate image/immagine coordinata ... di cui si vale ... la pubblicità per creare la particolare connotazione simbolica d'una ditta o d'un prodotto." da: Gillo DORFLES, *Kitsch/ antologia del cattivo gusto*, e. Mazzotta, Milano, 1976, pag. 37.

"... il Kitsch ... è... un fenomeno sociale universale, permanente, a prova di crisi, di grande vastità... rappresenta uno dei fenomeni più imponenti della moderna società di massa, ... esso è in stretto rapporto con il modo di produzione industriale e dei modi di fruizione che ne deriva, ... questo fenomeno coinvolge problemi di ordine estetico, sociologico, psicologico di vastissima portata..."

... è una parola tedesca ... con i significati di ammucchiare, riunire alla rinfusa... far di mobili vecchi mobili nuovi,... vendere qualcosa al posto di ciò che era stato ... richiesto;... Kitsch è l'indizio di una morale subdola, di una negazione dell'autentico.

... è mercanzia scadente, prodotto di rifiuto dell'arte, che si accumula ... nei grandi magazzini che (con le) stazioni ferroviarie degenerano in veri e propri templi..."

Il K sembra ... essere in una relazione di stretta dipendenza con uno stadio di sviluppo ben determinato della società consumistica borghese..."

Il K è legato all'arte in modo indissolubile nello stesso modo in cui l'inautentico è legato all'autentico... poiché in ogni arte c'è un minimo di convenzionalismo, di accettazione del far contento il cliente e nessun Maestro ne è immune. Benché il K abbia un valore permanente, esso annovera tuttavia nel corso della sua storia periodi nei quali prospera o decade... legata... a una situazione sociale, all'accesso al potere: la premessa necessaria è il passaggio dal buon gusto al cattivo gusto... in un desiderio di promozione estetica che si perde per strada.

... non più fra il bello e il brutto: fra l'arte e il conformismo si estende la detta desolata del K. Il K si rivela con forza durante la promozione della civiltà borghese, nel momento in cui essa assume il carattere di ... ecceso dei mezzi sui bisogni... (e) impone le sue norme di produzione artigianale." da: Abraham MOLES, *Il Kitsch. L'arte della felicità*, ed. Officina, Roma, 1979, pp. 27, 28, e IV di copertina.

L'atteggiamento del pubblico verso l'oggetto d'arte ha dovuto essere necessariamente mutato sostanzialmente per permettergli di accettare l'opera prodotta industrialmente, in serie, alla stessa stregua, o meglio con analogo rispetto, di quanto avveniva nel passato per l'opera d'arte o anche per la semplice opera artigianale; infatti nel caso della produzione di serie, viene a cadere totalmente il valore implicito del concetto di unicità che era sempre alla base d'ogni valutazione d'un oggetto artistico; come pure viene a cadere la presunzione d'una particolare abilità manuale da parte dell'artefice, giacché ogni dettaglio esecutivo è già implicito nella progettazione da parte del designer, e non può venire aggiunto successivamente dall'eventuale tocco dell'artefice. Questo fattore, della presenza d'una produzione squisitamente seriale di esemplari tra di loro identici, è praticamente ignoto a qualsivoglia epoca del passato."

da: Gillo DORFLES, *Introduzione al disegno Industriale/ Linguaggio e storia della produzione di serie*, ed. Einaudi



PBU, Torino, 3a 1972, 2001, pag. 29.





© foto cecilia polidori - da: CECILIA POLIDORI USA/ REPORTAGE 2010 - <http://ceciapolidoriusa.blogspot.it/> - Il muro che cinge Graceland.

GRACELAND, MEMPHIS, TENNESSEE: 3734 Elvis Presley Boulevard, Memphis, TN 38116, United States

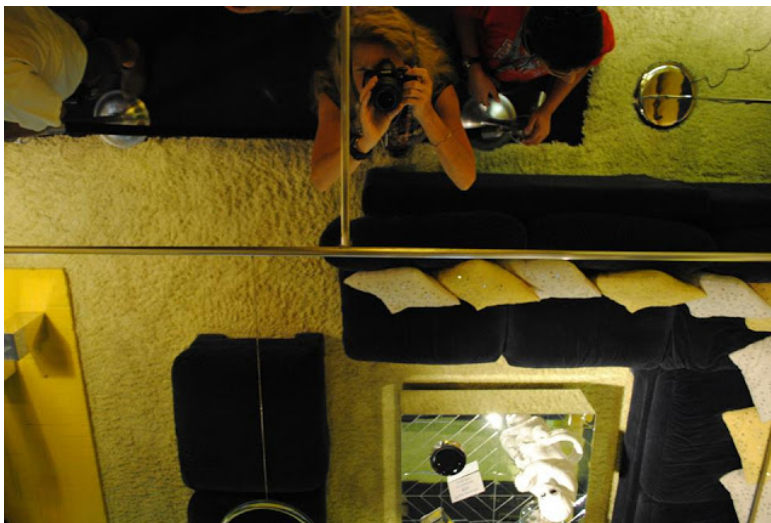

© foto cecilia polidori - da: [CECILIA POLIDORI USA/ REPORTAGE 2010](http://ceciliapolidoriusa.blogspot.it) - <http://ceciliapolidoriusa.blogspot.it>.

GRACELAND, MEMPHIS, TENNESSEE: 3734 Elvis Presley Boulevard, Memphis, TN 38116, United States e

Cecilia POLIDORI AUTORITRATTO AGRACELAND, MEMPHIS, TENNESSEE - 3734 ELVIS PRESLEY BOULEVARD, MEMPHIS, TN 38116, UNITED STATES, agosto 2010

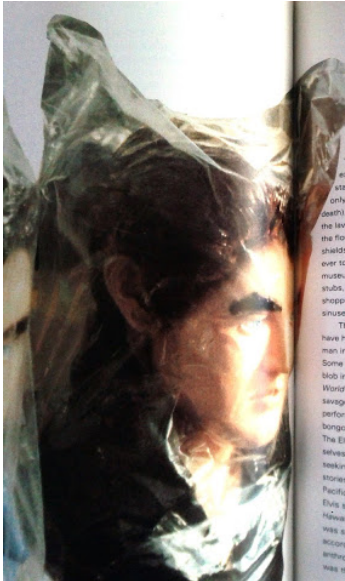

ELVISIANA

receiving these living effigies as avatars of Elvishood on earth, has no precedents outside of arcane fetishistic religions.

When he was alive, there was always an embarrassment of riches in Elvis souvenirs, including record albums containing scraps of his clothing, Love Me Tender lipstick, and sweaty scarves that he threw into the audience while singing. "Are You Lonesome Tonight?" Posthumous exploitation includes liquor-decanter statuettes, memorial candles (to be burned only on August 16, the anniversary of his death), vials of his sweat, bags of dirt taken from the lawn of Graceland, scraps of rug taken from the floors where he walked, Elvis-faced party shields, and virtually anything and everything he ever touched or even came near. Exhibits in Elvis museums around America include his checkbook stubs, his underwear, photocopies of his weekly shopping list, his electric razor, and X-rays of his snuses.

Those who don't believe he is actually gone have had a ghoulish heyday spotting the undead man in the local K Mart or at a hamburger stand. Some have seen him reborn in a cloud or in the tub inside their Lava Lite. In 1989 the Weekly World News reported on a tribe of "wacky savages" in Brazil who all wear Elvis wigs and perform tribal rituals that involve beating on bongo drums and singing "Blue Suede Shoes." The Elvis-worshipping natives were themselves not surprising, other sensation-seeking newspapers have regularly told stories about grass-skirted savages on Pacific islands who have been praying to Elvis since he made his movie *Paradise Hawaiian Style* nearby in 1956. What was startling about the Brazilians, according to Henri Bonjean, the French anthropologist who discovered them, was that they claim to have been visited by Elvis in 1981, four years after he was supposed to have died. "He called himself Kit Elvis and strummed an old wooden guitar," Bonjean told the Weekly World News, which described the savages hopping up and down swiveling their hips when they sang.

There is some crazy logic in the trajectory of Elvis from teen idol to the world's looniest lodestone of publicity. In the fifties, he represented all the frightening indecencies or emerging youth culture, including but not limited to rock and roll. Critics said he foreshadowed the end of Western civilization. Western civilization has not yet ended, but to those forever worn about it going down the tubes, the outrages modern Elvisians are exemplary symptoms. King of rock and roll has gone on to become god of excess.

See also **FAKE FUR: LAS VEGA SHAG RUGS**

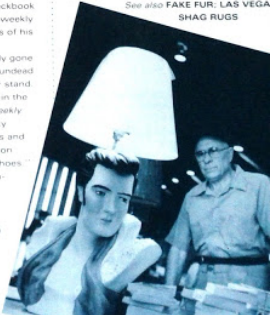

ELVISIANA da: Jane & Michael STERN, *The Encyclopedia of Bad Taste*, ed. HarperCollins, New York, 1990, pag. 106: "Elvis Presley was as famous for his personal style as for his music. In matters of taste, he was a true fanatic, not satisfied with what was merely right or polite. He liked everything he did to be ultimate, **the most, the richest, and the best.**" (... era famoso tanto per il suo stile personale, quanto per la sua musica. In questioni di gusto, era un vero fanatico, mai soddisfatto di ciò che era meramente corretto o elegante. Gli piaceva tutto ciò che faceva per essere fondamentale, il massimo, ed il migliore.)



Dottie West

The first female country artist to achieve more than a decade later to the top of the charts with "Jambou" (1964)—and who in *Leavin'* (1966).

© foto cecilia polidori - da: CECILIA POLIDORI USA/REPORTAGE 2010 - <http://ceciliapolidoriusa.blogspot.it>.

HALL OF FAME - Country Music AND Museum NASHVILLE, 222 5th Avenue South, TN



© foto cecilia polidori nashville





© foto cecilia polidori - da: *CECILIA FOLIDORI USA/ REPORTAGE 2010* - <http://ceciliapolidoriusa.blogspot.it>.

Sun Studios Memphis - storico studio (ora anche pub) di registrazione aperto dal produttore **Sam Phillips** al 706 della Union Avenue di Memphis, Tennessee.



© foto cecilia polidori nashville



© foto cecilia polidori - da: [CECILIA POLIDORI USA/ REPORTAGE 2010](http://ceciliapolidoriusa.blogspot.it) - <http://ceciliapolidoriusa.blogspot.it>.

HALL OF FAME - Country Music AND Museum NASHVILLE, 222 5th Avenue South, TN



© foto cecilia polidori - da: [CECILIA POLIDORI USA/ REPORTAGE 2010 - http://ceciliapolidoriusa.blogspot.it](http://ceciliapolidoriusa.blogspot.it).

HALL OF FAME - Country Music AND Museum NASHVILLE, 222 5th Avenue South, TN

Elvis Aaron Presley (Tupelo, 8 gennaio 1935 - Memphis, 16 agosto 1977)



JOGGING SUITS

The uniform of people who abjure dry cleaners and ironing boards, jogging suits (also known as warm-up suits) include any combination of soft-textured, baggy-fit, stain-resistant, elastic-waisted long pants and top (or sometimes a single-piece jumpsuit), usually in a dusty pastel color and always manufactured of at least 50 percent miracle fabric. They are as common as blue jeans; and in suburbs, where moms and dads perform so many different kinds of errands every day around town and mall, they are especially prized, because they are acceptable as suitable attire for anyone doing anything anywhere.

A jogging suit is the all-purpose solution to all clothing problems. Step out of it at night and slip into it in the morning, or sleep in it and never take it off. Spill Tang down the front and drop a jelly donut on your lap and let baby spit up on your shoulder. Wear it the next day and the next. Finally, when it becomes too grimy, throw it in the hamper and wear another one. No need to treat it well: Jogging suits are cheap and easy to replace. Their only flaw is that when they finally become too fetid to wear anymore, they are no good as rags, because the slick, close-knit fibers of which they are made will not absorb anything but the odor of perspiration.

Sweatshirts and sweatpants, first devised in the late teens for track and field athletes, were designed to be sweated in, at a gym or running track. They were big enough to pull on over socks, and utterly utilitarian, as gray and drab as mechanics' overalls. Until the sixties, wearing such gym clothes to a restaurant or any polite place would have seemed as ill bred as appearing without a shirt. The astonishing thing to consider, particularly when you look at the fumes who ferment themselves for days on end in yellow or terry-cloth rompers today, is that only a few years ago, wearing jogging suits in public was actually fashionable!

Jogging itself was trendy then; embraced not only as an exercise to improve the body but as the key to a life-style that would make you an around Good Person—noncompetitive and in-



ling Stones in Inghilterra, di Johnny Ramway e Syvive Vartan
Francia, c'insegna.
È rischioso, a questo proposito, citare determinati nomi, poiché
delle tipiche eventualità dello pseudo-mito attuale è la sua rapida e
sorabile obsolescenza per cui un personaggio oggi celebre diventa
dirittura ignoto nel breve volgere d'un biennio, d'un lustro.
Chi abbia assistito ad una rappresentazione di Rita Pavone o dei Be



27) La Rolls-Royce dei Beatles

(quando immense arene sono gremite di popolo in tumulto, di ragazzi
urlanti in preda a crisi isteriche, quasi fossero state poste al cospetto
d'una divinità, pronte ad immolarsi ad essa come le vestali d'un mistero
mistero sacro) avrà certo notato con stupore come questi divi sappia

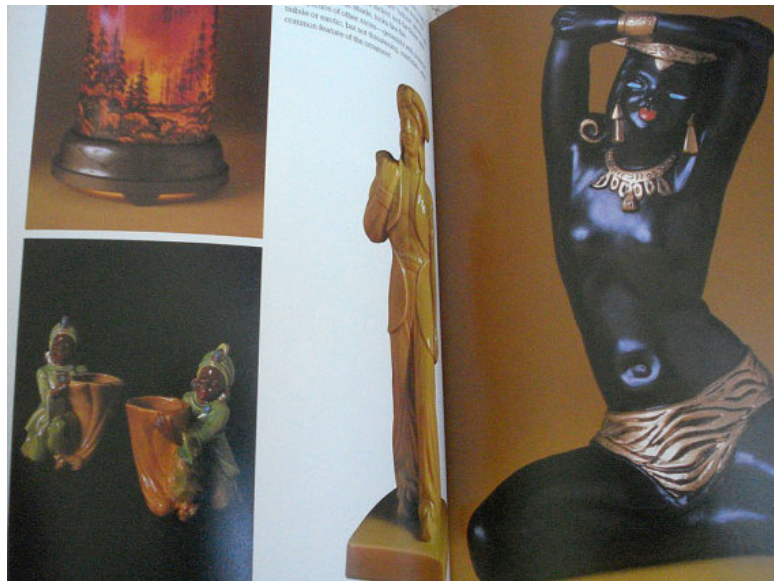



















science fiction

Il pianeta proibito / Forbidden Planet di Fred M. Wilcox, 1956

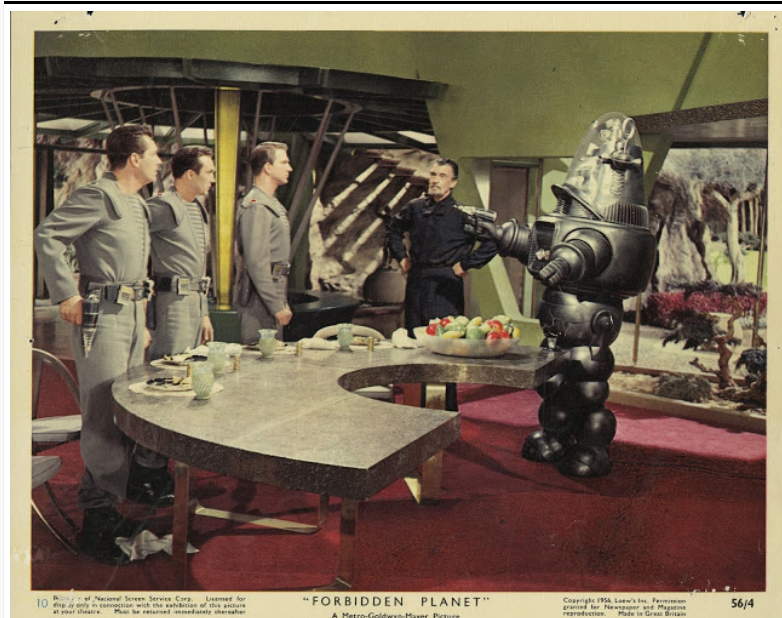







Il pianeta proibito, 1956 - Anne Francis e Robby the Robot sul set

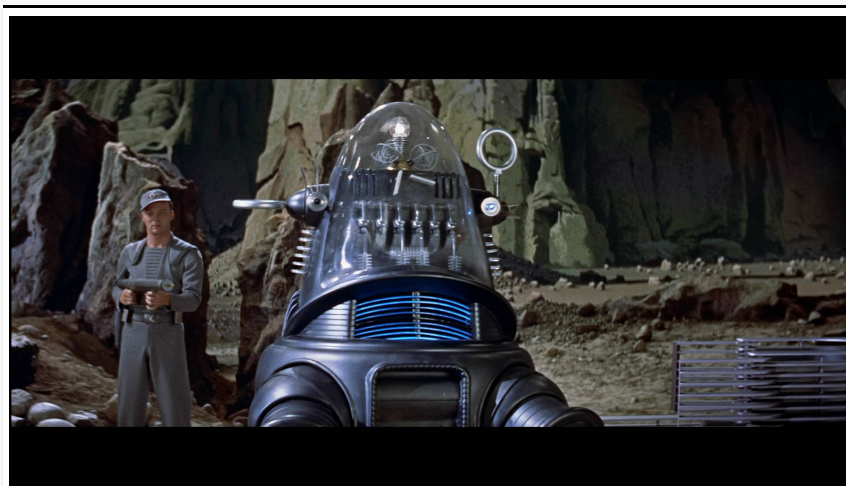

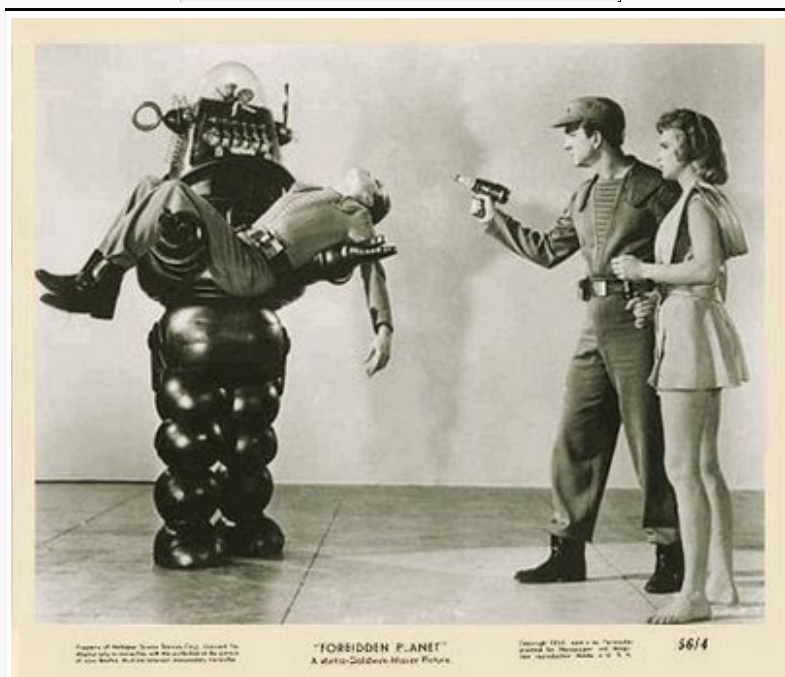
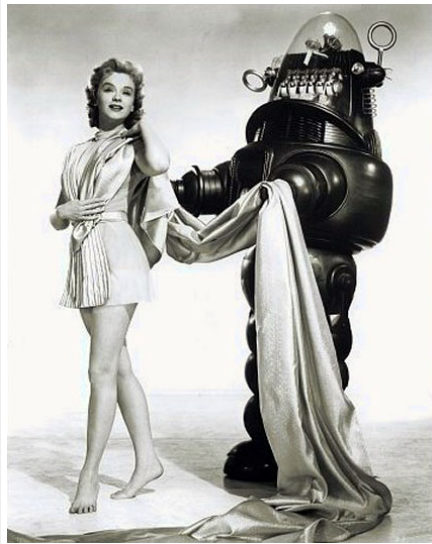



Ultimatum alla terra /
The Day the Earth Stood Still di Robert Wise, 1951

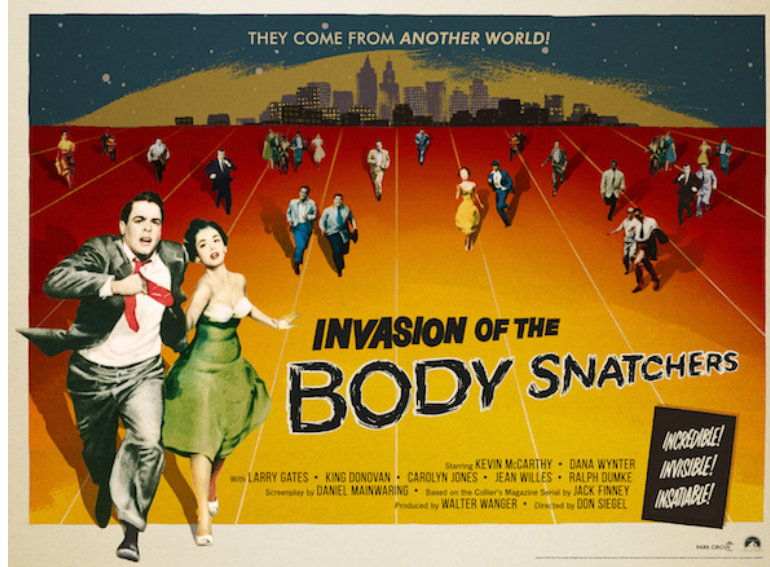

L'invasione degli ultracorpi / Invasion of the Body Snatchers - L'invasione degli ultracorpi, 1956, directed by Don Siegel, USA.

The Body Snatchers, novel by Jack Finney, 1954 pubblicato a puntate su Collier's Magazine - Daniel Mainwaring adapted the screenplay from Jack Finney's science fiction novel.

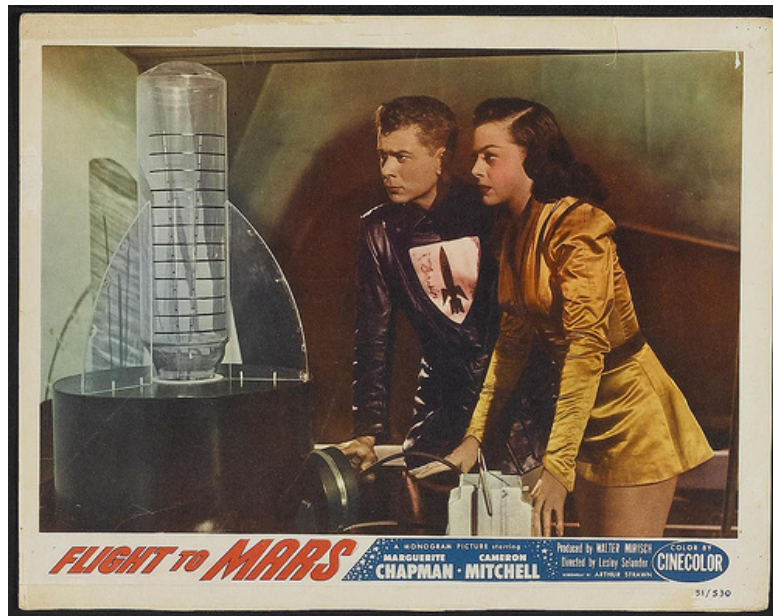

prime immagini Luna & Terra

- Il primo satellite orbitale fotografò la Terra il 14 agosto 1959 grazie al satellite americano [Explorer 6](#)

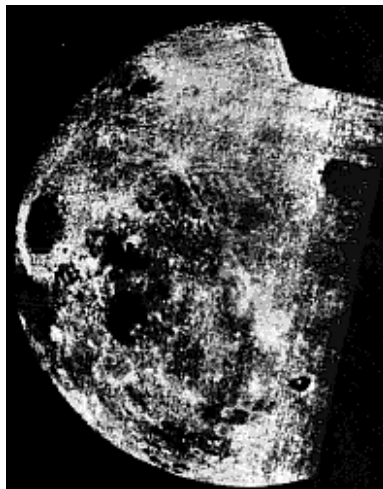

Mosaico originale della prima vista del lato opposto della Luna

- La prima fotografia da satellite della Luna fu scattata il 6 ottobre 1959 dal satellite sovietico [Luna 3](#) in una missione il cui obiettivo era di fotografare il lato più lontano della Luna.
-

Il *Sorgere della Terra* (*Earthrise* in inglese) è il nome dato alla fotografia AS8-14-2383HR della Nasa scattata da William Anders il 24 dicembre 1968 durante la missione *Apollo 8*. La foto rappresenta la Terra, parzialmente in ombra, con in primo piano la superficie lunare, ricordando quello che può essere osservato dal nostro pianeta quando sorge il sole. L'immagine fu ripresa dall'orbita lunare in quanto la missione non atterrò sul satellite ma ne sorvolò solamente l'orbita.



Earthrise, foto scattata il 24 dicembre 1968

La foto è ritenuta una delle fotografie più influenti mai scattate, tanto da essere inclusa nel 2003 dalla rivista *Life* nella lista delle "100 fotografie che hanno cambiato il mondo" da: [Sorgere della Terra - Wikipedia](#)

- La nota foto *Blue Marble* fu scattata dallo spazio nel 1972 e divenne molto popolare nei media e tra il pubblico. *Blue Marble* è una famosa fotografia della Terra scattata il 7 dicembre 1972 dall'equipaggio dell'*Apollo 17* (l'ultima missione del *Programma Apollo*) ad una distanza di circa 45 000 Km. È una delle immagini più distribuite nella storia della fotografia perché è una delle poche che ritraggono la terra completamente illuminata, in quanto al momento dello scatto il Sole era alle spalle degli osservatori. Da quella distanza, la Terra appariva agli astronauti come una *biglia* (*Blue Marble* è traducibile dall'inglese come "*biglia blu*") da: [Blue Marble - Wikipedia](#)



The Earth seen from / La Terra vista dall'Apolllo 17

ricaduta economica della ricerca spaziale dagli anni '50 (vedi LEZIONE 3: *chip elettronico*)

strategia e ricerca spaziale russa ed americana negli anni '60: diversità di approccio e di risultato

1957-61

URSS, CCCP, UNIONE SOVIETICA

1957, 4 ottobre, *Sputnik 1*, primo satellite artificiale ad essere messo in orbita attorno alla terra.

1957, *Sputnik 2*, Laika, primo cane nello spazio.

1961, 12 aprile, *Vostok 1*, primo cosmonauta Yuri Gagarin in orbita terrestre sulla navetta.

1961, 5 maggio, *Freedom 7*, Alan Bartlett Shepard entrò nello spazio sub orbitale.



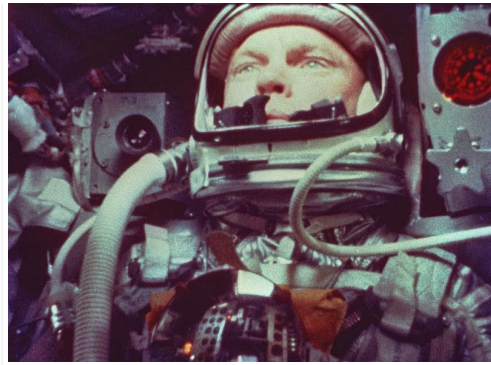

Yuri Gagarin

LIBERTÀ lunedì
Lunedì 11 aprile 2011

In primo piano

12 APRILE 1961, IN ORBITA
50 ANNI FA TUTTO IL MONDO CON IL FIATO SOSPESO



Quei 108 interminabili mi
La navicella "Vostok 1" compì l'orbita completa attorno alla t

di PIETRO GUASTAMACCHIA

È il 12 Aprile 1961 quando il figlio di un carpentiere conquistò il suo posto nella storia. Si chiamava Yuri Gagarin ed era un astronauta. Allora il mondo si emozionò per un uomo che aveva orbitato attorno alla terra in una scatola di ferro contenente meno tecnologia di una qualsiasi utilitaria di oggi. Se si pensa agli attuali sforzi nel campo delle biotecnologie e dell'ingegneria genetica e ai colossali investimenti effettuati oggi per dominare il mondo dell'infinitamente piccolo, tutta quella emozione ci provoca un misto di sorriso e tenerezza. Eppure, è innegabile, cinquant'anni fa Gagarin tenne tutto il mondo col fiato sospeso mentre, per primo, ci osservava dallo spazio.

Yuri Alkseevic Gagarin nasce il 9 marzo 1934 a Klushino, un piccolo villaggio nel distretto di Smolensk, il padre falegname e la madre contadina, entrambi lavoratori nella locale fattoria collettiva. Il villaggio viene occupato da nazisti nel 1943 e due suoi fratelli vengono deportati nei campi di lavoro da cui non faranno mai ritorno. Dopo la guerra la famiglia si trasferisce a Gzatsk e il giovane Yuri viene selezionato per un istituto tecnico a Saratov. È proprio in questa città, all'aero Club, imparare a pilotare ultraleggeri. Nel 1955, concluso l'istituto tecnico, presta servizio militare presso la scuola per piloti di Örenburg. Qui conosce Valentina Goryacheva che, dopo un breve fidanzamento, diventa sua moglie nel 1957. Nel 1960 Yuri Gagarin viene selezionato insieme ad altri diciannove giovani piloti per entrare a far parte del programma spaziale sovietico. Successivamente viene individuato come il miglior candidato, è lui il prescelto per la missione Vostok.

La stagione della corsa allo spazio, che si era aperta con lo Sputnik ed era proseguita con il sacrificio della cagnetta Laika, è finalmente arrivata a una tappa storica. La navicella Vostok 1 pilotata da Gagarin compie un'orbita ellittica completa attorno alla terra in 108 minuti e solo l'allunaggio di Armstrong e dell'equipaggio americano dell'Apollo 11 il 20 luglio del 1969 supererà l'emozione di questo evento.

Gagarin diviene un personag-

Che il 12 aprile sia festa nazionale in Russia c'era da aspettarselo. Il giorno dei cosmonauti, come viene chiamato in russo, infatti, viene festeggiato ogni anno ma per questo cinquantenario sono at-

gio che non può e non deve sfuggire alla manipolazione dei comunicatori di governo. Gli vengono attribuite frasi come "da quassù la terra è bellissima e senza confini, per favore non distruggiamola" e anche "non ho visto alcun Dio lassù". Egli stesso racconta in un'intervista che, durante il rientro nell'atmosfera, fischiettava una canzone popolare di Dimitri Shostacovich le cui prime strofe recitano "la madrepatria sente, la madrepatria sa, dove i suoi figli volano nel cielo". Il personaggio, insomma, viene "aggiustato" in chiave pacifista, razionalista o patriottica a seconda dell'utilità. Una sola frase, o meglio una semplice parola, però rimane indubbiamente attribuibile a Yuri nel momento del decollo: poechali ovvero andiamo!

Lo stesso atterraggio della Vostok, avvenuto in un campo del villaggio di Engels vicino a Smolensk, è diventato leggenda. In un'intervista Gagarin racconta come una contadina e sua nipote fossero rimasti terrorizzati alla vista di un uomo in tuta arancione con un grosso casco e avessero tentato la fuga. Sempre secondo il suo racconto per

tranquillizzarle avrebbe pronunciato la frase: "non abbiate paura sono un cittadino sovietico che viene dallo spazio e ho bisogno di un telefono per chiamare Mosca".

La letteratura e il cinema di tutto il mondo dovettero fare i conti con il nuovo interminabile filone fantascientifico delle avventure spaziali. I bambini cominciarono a sognare di fare l'astronauta e il nome Yuri divenne popolare anche in Italia. Eppure oggi alla domanda "che cosa vuoi fare da grande" quasi nessuno di loro risponderebbe "voglio fare l'astronauta", come del resto quasi nessuna cagnolina si chiama più Laika. Ma il folle volo dell'Ulisse rosso, come l'impresa di Gagarin venne definita dalla stampa sovietica, non influenzò solo la fantasia dei bambini: fu un fatto politico chiarissimo, l'affermazione della supremazia tecnologica sovietica.

Al suo rientro nell'atmosfera Yuri è già una star mondiale, anche se il suo viaggio era stato annunciato al mondo quando già si trovava in orbita per evitare fallimenti in diretta, incontra il segretario generale del Pcus

Nikita Krusciov che lo insignisce dell'Ordine di Lenin e lo consacra così Eroe dell'Unione Sovietica. Conduce poi un tour dei Paesi dell'Europa Occidentale, quelli che al tempo erano definiti i kapstrani, sigla dispregiativa per indicare i paesi capitalisti, a mostrare la faccia migliore del socialismo reale. Insomma Gagarin è letteralmente un dono del cielo per chi cerca di costruire il famoso socialismo dal volto umano. Ecco il volto umano dell'Urss, il figlio dei kolchoz che diventa il dominatore dei cieli.

L'abbraccio con Fidel Castro a Cuba sembra l'immagine migliore che il blocco socialista potesse dare di sé in quel momento, un leader giovane e vittorioso e un eroe internazionale. Un'immagine che, per un certo tempo, ha fugato tutte le accuse, i dubbi e le ombre che cominciavano a calare sull'immagine dell'Urss. Un sodalizio, quello tra Urss e l'isola caraibica, che meno di un anno dopo avrebbe causato una delle crisi più violente della storia dei rapporti bilaterali Usa-Urss e forse uno dei momenti più vicini alla guerra nucleare totale.

Ma se proprio lo spazio era il luogo di scontro tra le due superpotenze presto diventa anche quello in cui sperimentare le prime tappe della distensione.

L'incontro tra la navicella sovietica Soyuz e quella americana Apollo il 17 luglio del 1975 e la trasmissione su tutte le televisioni del mondo delle immagini degli astronauti americani che stringevano la mano a quelli sovietici orbitando intorno al mondo contribuiscono più di molti trattati a dimostrare che la tecnologia può essere utilizzata non soltanto a scopi bellici.

Mezzo secolo è passato da quel 12 aprile e il mondo, non solo scientifico, è davvero cambiato. Quello stesso anno J. F. Kennedy, da poco divenuto presidente degli Stati Uniti, intraprese la guerra in Vietnam che avrebbe sconvolto un'intera generazione. I sovietici, invece, cominciarono i lavori del muro di Berlino dividendo l'Europa a metà. L'Italia era appena uscita da una tragica estate in cui i fatti di Genova determinarono la crisi del governo Tambroni, quella stessa estate in cui Abebe Bikila aveva sconvolto il paese

vincendo a Rio olimpica a piedo così il primogadagnarsi un ro.

Dopo quell' tissimo per la s non viene più schiare con al stringendolo : presso il cent mento spaziale tri, come Marir ma donna a via zio.

Ma non si so ne. È proprio l volo è la caus scomparsa di C un volo con un del 1968 Yuri c incidente aeree i suoi resti ve giorno dopo di ricognizione. l sua morte sono volte negli ann

Diverse per convinte che l vittima di un c ziato per la su brita. Un ufficio sovietica che v so settore sette ne di aver udit Un mito, del re avere una mor

A Gagarin, ol monumenti so diverse canzon segno di Pablo

Oggi le sue ci dite sotto le m dietro il matusc ve trovano pos ha segnato la s posa vicino a J del libro "I die volarono il mon narrazione dej tobre 1917. Yur sconvolto in 10



Sopra a sinistra: Yuri Gagarin insignito di molte onorificenze, tra le quali quella di Eroe dell'Unione Sovietica. Il momento del lancio della navicella "Vostok 1" dalla base di Baikonur. A sinistra: Yuri con

LA SCHE

Alla vela 27.400 ka

Il 12 aprile 11 Yuri Gagarin co mattina, alle 5.3 mo di Baikonur fettuato gli ulti dici assieme all'emergenza, il p tov, viene trasf alla stazione di il percorso Yuri per fare pipi e ti di accostare, sc mezzo sui cui v spaziano. Quest colare diventa rinunciabile pe smonaua che compiere il suc le. Vestito con t il casco che rip CCCP entra nel Vostok e si pre Alle 9.07, ora di cia il countdown

tesi festeggiamenti epocali. Il centro di tutto sarà "Star city" la città delle stelle costruita in epoca sovietica 25 km da Mosca per ospitare il quartier generale del progetto spaziale sovietico e le abitazioni di tutti coloro che vi lavoravano. Il cinquantesimo anniversario vuole essere anche un rilancio per la cittadella che dal crollo dell'Urss vive una situazione di decadenza. Ciò che è meno noto è che la notte del 12 aprile, la Yuri's Night, è un evento festeggiato in tutto il pianeta. Il primo vero "party spaziale" risale al 2001 a Los Angeles, patrocinato niente meno che dalle Nazioni Unite, quando un gruppo di astrofisici in collaborazione con alcuni dj's e scenografi organizzarono una festa che i presenti definirono memorabile. E oggi in America tutte le facoltà di astrofisica gare-



Luna Lollobrigida

Festa nazionale in Russia, è il giorno di Yuri

A Piacenza l'evento sarà ricordato domani allo spazio Gibbigiana in via Roma

giano per organizzare feste migliori di quelle dei colleghi. Della serie chi l'ha detto che i seccioni non sanno divertirsi. Ma ormai l'idea ha varcato i confini degli Stati Uniti e, visitando il sito www.yurisnight.net, si può consultare l'elenco dei 352 eventi in 62 differenti Paesi. Non solo gli Usa quindi, ma anche Afganistan, Isole Marshall, Iran, Vietnam e Italia. Sul sito è possibile ordinare il kit per la festa con magliette, festoni e video. Inoltre è possibile inserire il proprio even-

to in rete e coordinarlo con tutti gli altri (in alcuni casi è addirittura prevista e una video-conferenza). Scopo delle Yuri's Nights, oltre che festeggiare l'eroe spaziale, è quello di sensibilizzare l'opinione pubblica sull'importanza della ricerca spaziale e sulla necessità di nuovi finanziamenti. E la festa di tutti coloro che lavorano, studiano o semplicemente osservano la volta celeste, non poteva avere altro patrono che Yuri Gagarin.

In Italia il comune di Milano ha organizzato un evento al planetario Hoeppli con la partecipazione del consolato delle federazione Russa, tra gli ospiti anche un astronauta dell'Agenzia Spaziale russa, guarda caso di nome Yuri. Usachov e un professore del Politecnico di Milano Antonio Pedotti. Anche l'Università dell'Insubria di Varese organizza una conferenza. Da oggi sarà possibile acquistare un francobollo delle Poste Italiane che celebra la ricorrenza. Diversi bar e discoteche ol-

tre a Milano, Bologna, Aosta e Torino si preparano per la serata a tema spaziale. A Piacenza sarà possibile festeggiare presso lo spazio Gibbigiana di via Roma. "Celebreremo l'anniversario del volo di Gagarin - racconta Giulia Liberti una delle organizzatrici - proiettando film di fantascienza sovietici e allestendo un dj-set con canzoni a tema spaziale, abbinare a proiezioni di filmati d'epoca sul nostro eroe". Un'occasione per un brindisi, magari a base di vodka.

collo. Il razzo si Dopo due minuti quattro motori un altro minuto re principale. Dieci minuti an del Vostok, con in orbita. Alla v chilometri orar ro giro attorno na distanza ma e una minima c Alle 10.25 il mc sgancia i retror sua discesa nel Quando manci metri al suolo) so con il seggi la e inizia la sua racadute. A qui libera del segg 10.55 tocca il si del villaggio di tadina Anna Ta prima a notare suo arrivo. P.G.

P.G.

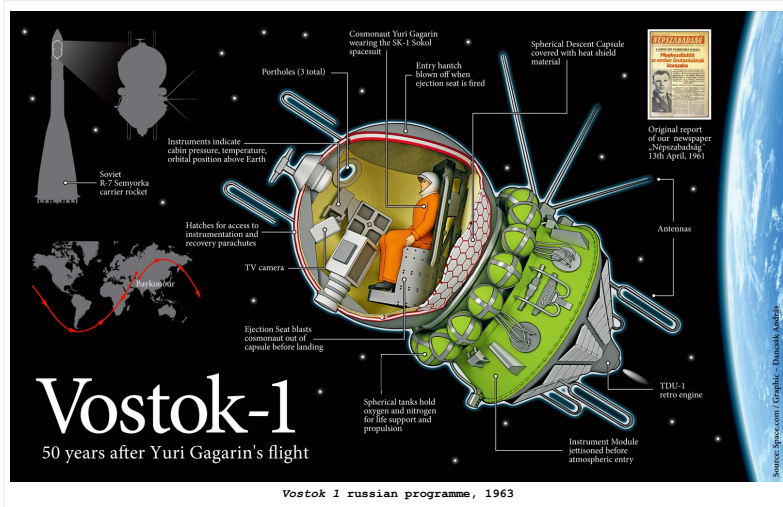

1958-63

USA NASA National Aeronautics and Space Administration
1958, 31 gennaio, *Explorer 1*. (Programma Mercury 1958-63)

1958, 9 aprile, la NASA annuncia la selezione dei 7 astronauti.

Il programma Mercury ebbe sette astronauti primari, tutti precedentemente collaudatori militari, conosciuti come i 7 del Mercury.

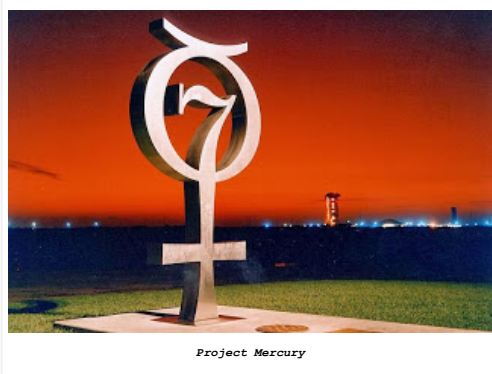
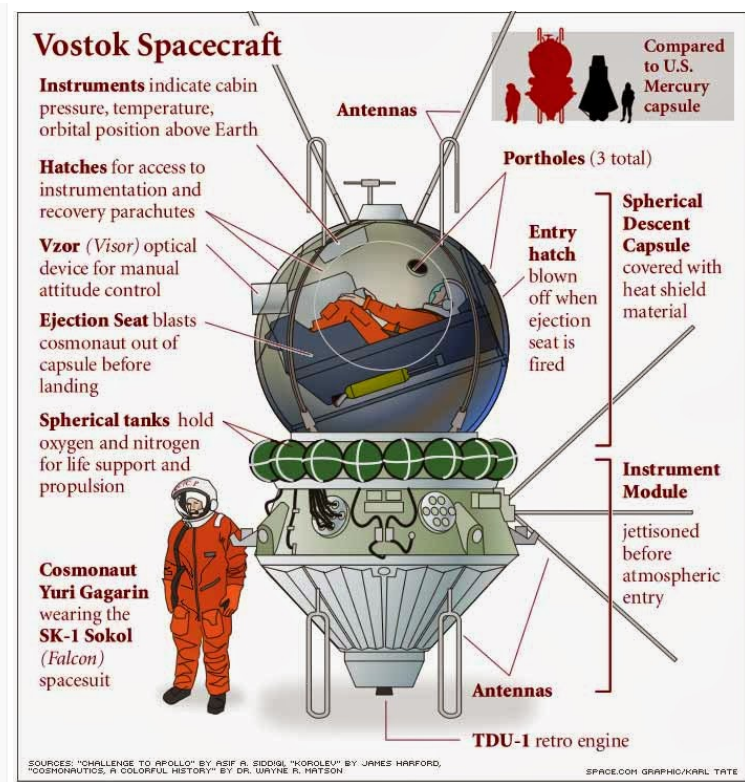

1. Tenente **Malcolm Scott Carpenter**, U.S. Navy (1925)
2. Capitano **LeRoy Gordon Cooper Jr.**, U.S. Air Force (1927 - 2004)
3. Tenente Colonnello **John Glenn Jr.**, U.S. Marine Corps (1921) - primo americano in orbita intorno alla Terra
4. Tenente Colonnello **Virgil "Gus" Grissom**, U.S. Air Force (1926 - 1967)
5. Tenente Comandante **Walter Marty Schirra Jr.**, U.S. Navy (1923 - 2007)
6. Tenente Comandante **Alan Bartlett Shepard Jr.**, U.S. Navy (1923 - 1998) - primo americano nello spazio
7. Capitano **Donald Kent Slayton**, U.S. Air Force (1924 - 1993)

1958 "la rivoluzione non è un pranzo di gala"

RPC

la "Rivoluzione culturale" di Mao è del 1958, o dal 1958, Mao Muore nel 1976



"... In secondo luogo, la rivoluzione non è un pranzo di gala, non è un'opera letteraria, un disegno, un ricamo; non la si può fare con altrettanta eleganza, tranquillità e delicatezza, o con altrettanta dolcezza, gentilezza, cortesia, riguardo e magnanimità. La rivoluzione è un'insurrezione, un atto di violenza con il quale una classe ne rovescia un'altra..."

(Mao Tse-Tung, *Il Problema degli "Eccessi"* in: *Rapporto d'inchiesta sul movimento contadino nello Hunan*, marzo 1927, in *Opere scelte*, Casa Editrice del Popolo, Pechino, luglio 1952, vol. I, pag. 23).



Mao e la figlia Li Na a Pechino nel 1953



oppure:

"La rivoluzione non è un pranzo di gala, non è un'opera letteraria, non è un disegno o un ricamo; non si può fare con altrettanta eleganza, tranquillità e delicatezza, o con altrettanta dolcezza, gentilezza, cortesia, riguardo e magnanimità. La rivoluzione è un'insurrezione, un atto di violenza con il quale una classe ne rovescia un'altra. "Rapporto dell'inchiesta sul movimento contadino nello Hunan", (Marzo 1927), *Opere scelte*, vol. I.

(Lin Piao, a cura di, *Citazioni dalle opere del Presidente Mao-Tse-Tung (Libretto rosso)*, Casa Editrice di Lingue Estere, Repubblica popolare cinese, Pechino, 1967, pp. 12-13).

oppure:

"... la rivoluzione non è un pranzo di gala, non è una festa letteraria, non è un disegno o un ricamo, non si può fare con tanta eleganza, con tanta serenità e delicatezza, con tanta grazia e cortesia. la rivoluzione è un atto di violenza, è l'azione implacabile di una classe che abbatte il potere di un'altra classe.

"A proposito di un'inchiesta sul movimento contadino dello Hunan" (marzo 1927), in *"Opere scelte di Mao Tse-tung"*, vol I.

(Citazioni dalle opere del Presidente Mao-Tse-Tung/ *Il libro delle guardie rosse*, ed. Feltrinelli, Milano, febbraio 1967, pag. 13).



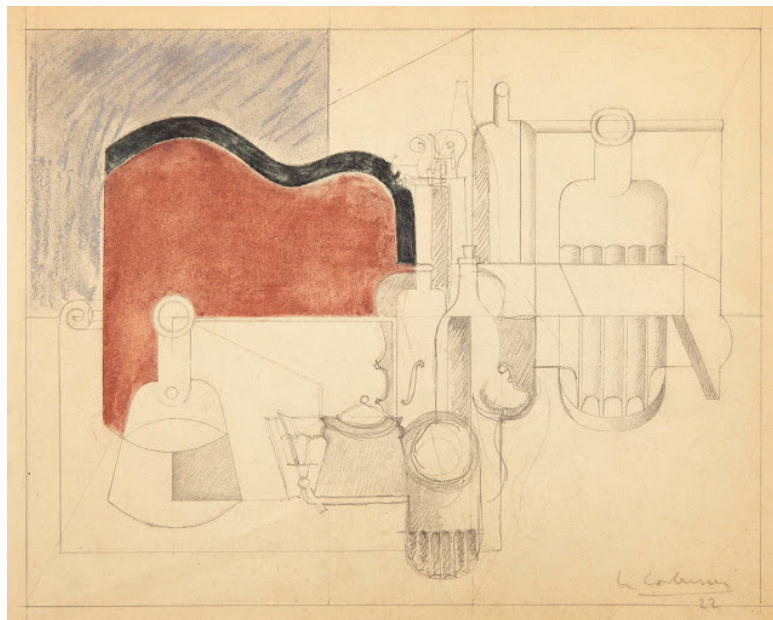

Le Corbusier *Natura morte puriste, studio per Natura Morta, 1922*

Le Corbusier (Charles-Édouard Jeanneret) (6 ottobre 1887, **La Chaux-de-Fonds, Svizzera** - 27 agosto 1965, **Roquebrune-Cap-Martin, Francia**) *Still Life/ Natura morta con pila di piatti*, olio su tela/ oil on canvas, 1920, MOMA Museum NYC (Museum of Modern Art, New York), 80.9 x 99.7 cm.

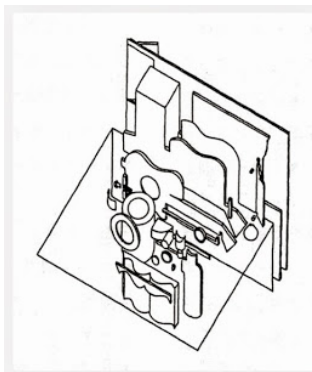

"Sono nato per guardare immagini e per disegnare.
E ancora: Il fondo della mia ricerca e della mia produzione intellettuale ha il suo segreto nella pratica ininterrotta della pittura...".

vedi: Flaminio GUALDONI, *Le Corbusier. La pittura*, in *Le Corbusier pittore scultore designer*, catalogo, Civica Galleria d'Arte Moderna, Lissone, 23 marzo - 15 giugno 2003
- [Flaminio Gualdoni](#) » [Blog Archive](#) » [Le Corbusier](#) - <http://flaminioqualdoni.com/?p=455>





Le Corbusier - foto Nina Leen, 1946 - LIFE







Le Cabanon 1949

Aveva ragione Le Corbusier quando si ritirò a Roquebrune-Cap-Martin in quella specie di palafitta-cabina "Le Cabanon" 1948-49, che aveva realizzato - già quindici anni prima della morte - come luogo con il necessario (ovvero semplificato) in una cabina/cubo di legno di 3,36 x 3,36 sul mare... che stupida! quando anch'io ero studentessa di Architettura, pensavo ad un ritiro frustrato, invece vedo che è sempre più il mio obiettivo: semplificare ed eliminare, si vive meglio, si risparmia tempo, si vive davvero ...

da: LE CORBUSIER, *L'art décoratif d'aujourd'hui*, Paris, (trad. it: *Arte decorativa e design*, ed. Laterza, Bari, 1972, pp. XVI, XVII, XVIII).

cf: Cherubino GAMBARELLA, "LE CABANON", LABORATORIO DI PROGETTAZIONE ARCHITETTONICA 1 a.a. 2013 / 2014, SECONDA UNIVERSITA' DEGLI STUDI DI NAPOLI. DIPARTIMENTO DI ARCHITETTURA E DISEGNO INDUSTRIALE CORSO DI LAUREA IN ARCHITETTURA

scaricabile da: <http://www.architettura.unina2.it/docenti/areaprivata/65/documenti/LE%20CABANON.pdf>



Charlotte Perriand sur la Chaise Longue Basculante, Le Corbusier, Jeanneret, Perriand, 1928



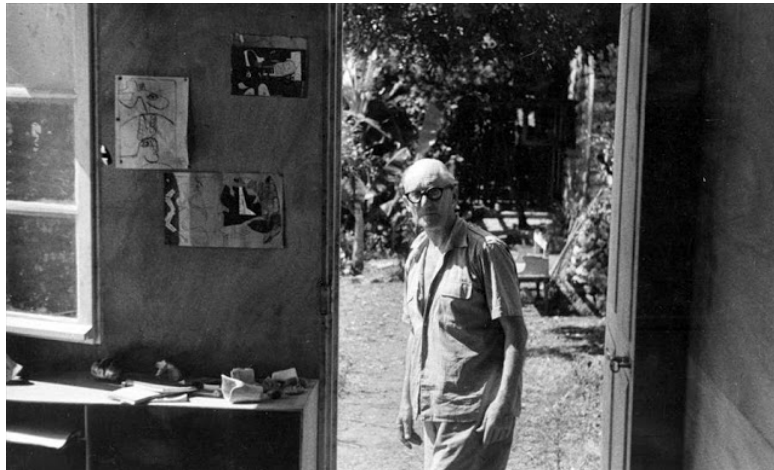



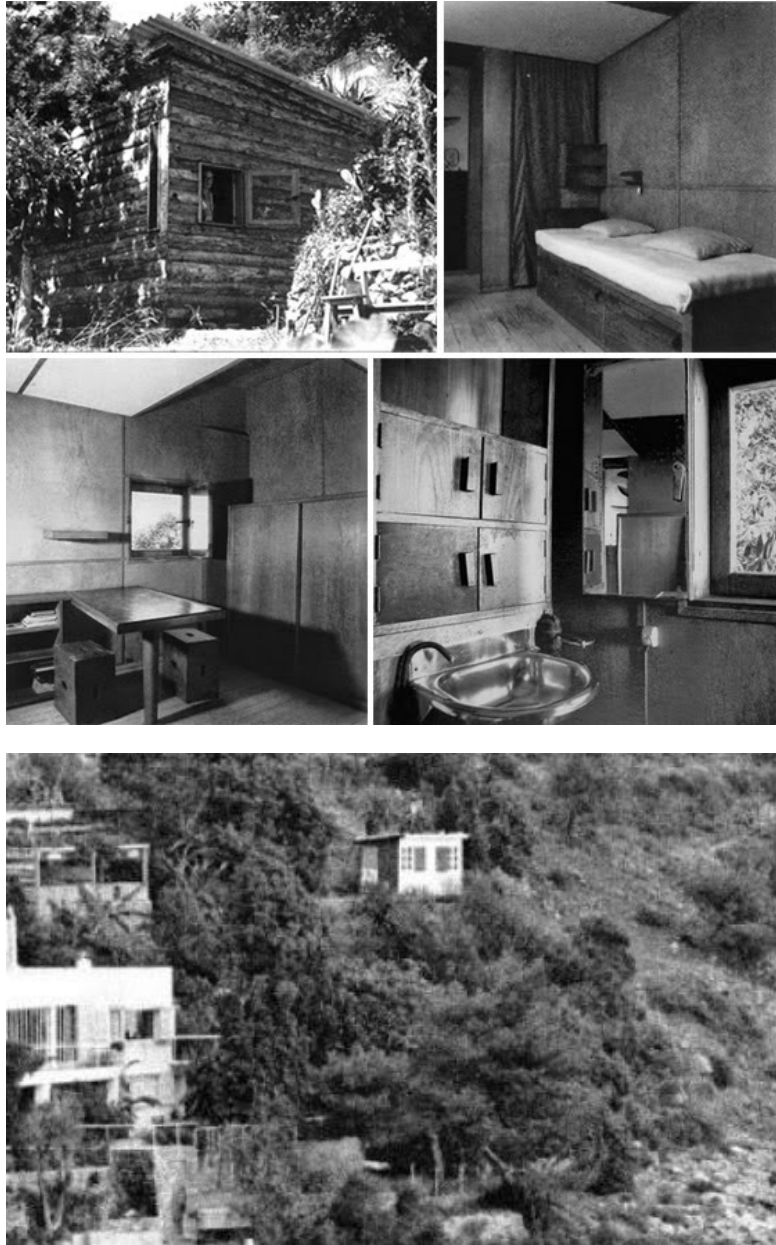

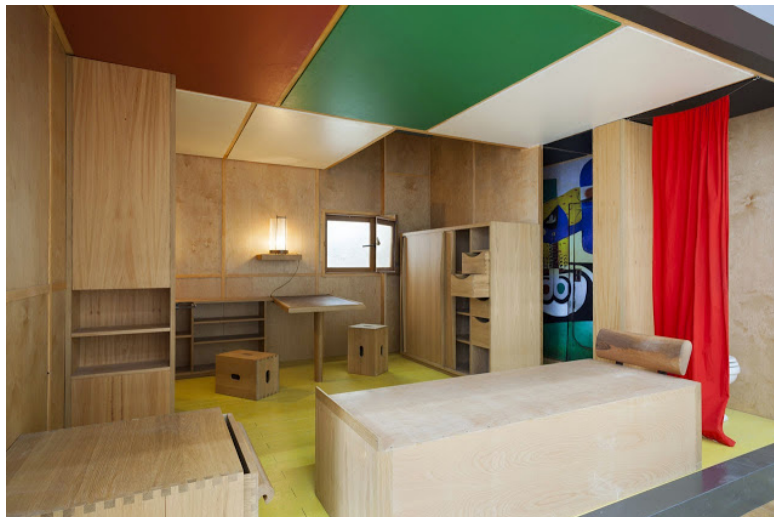

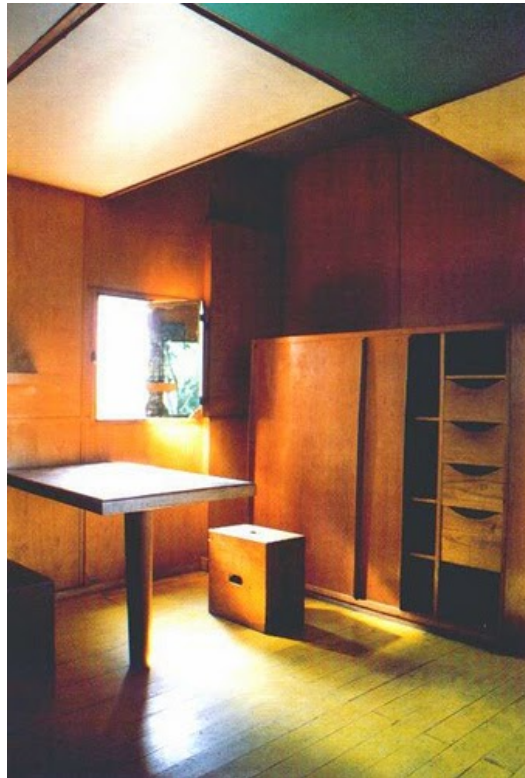















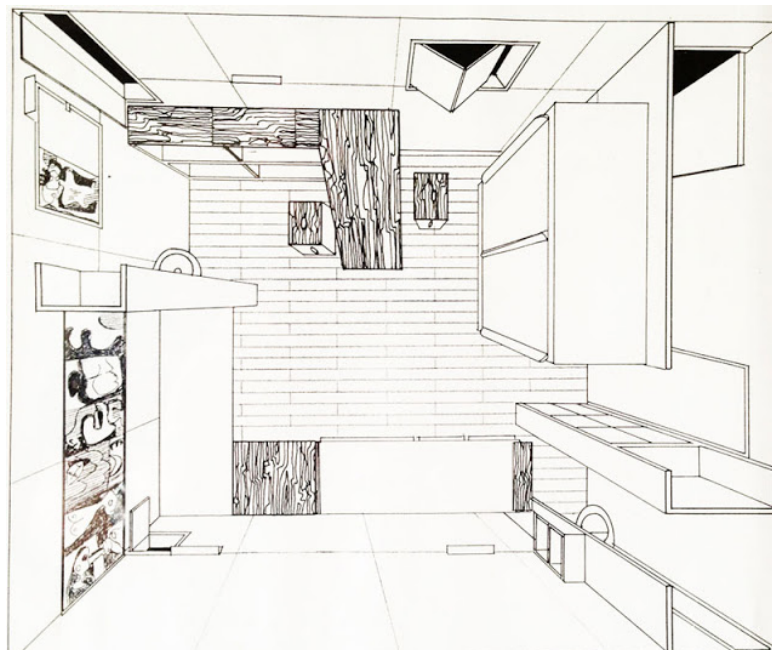
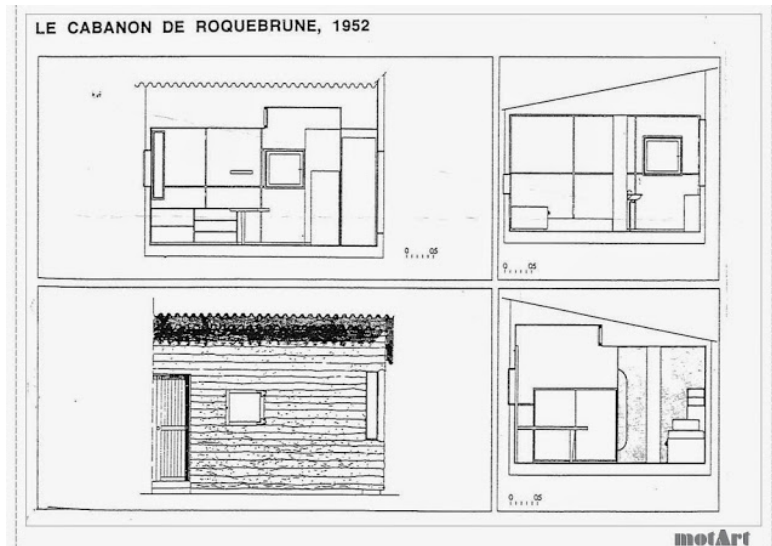

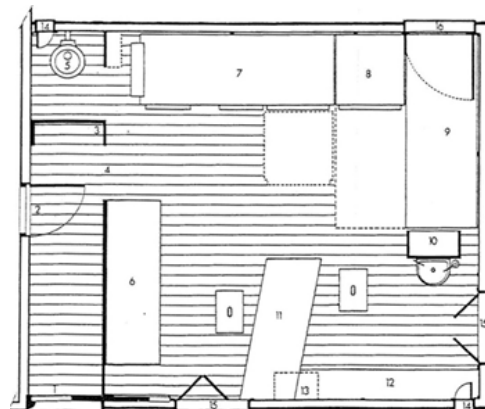
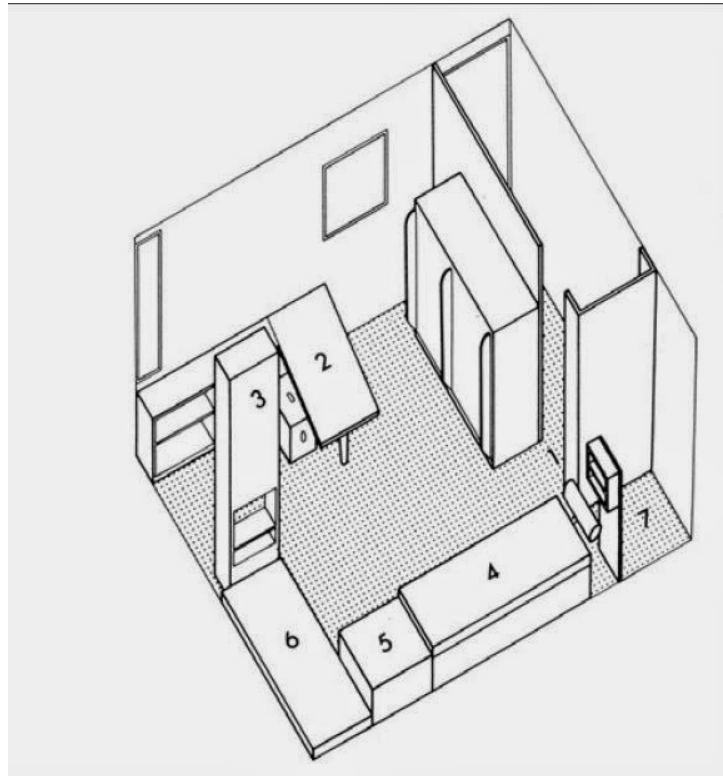

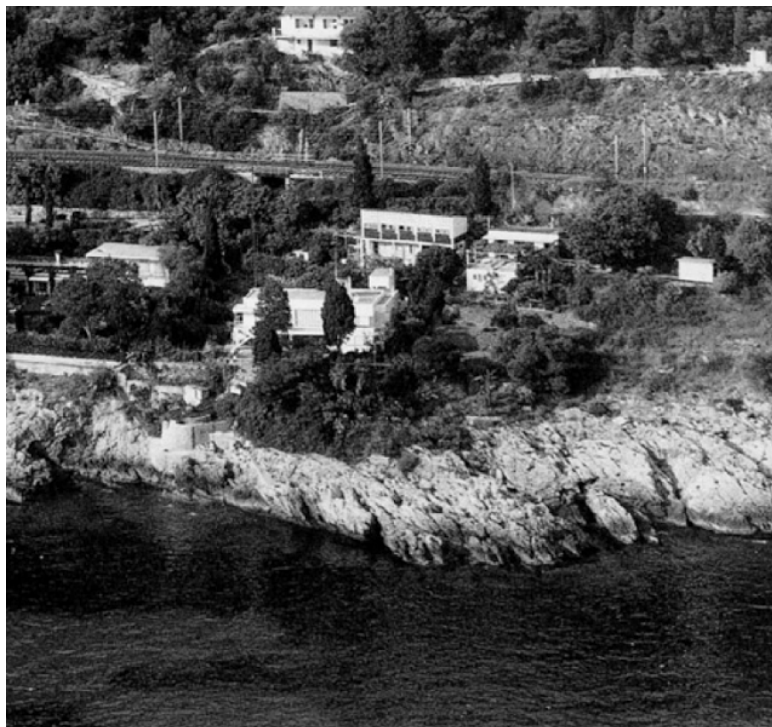
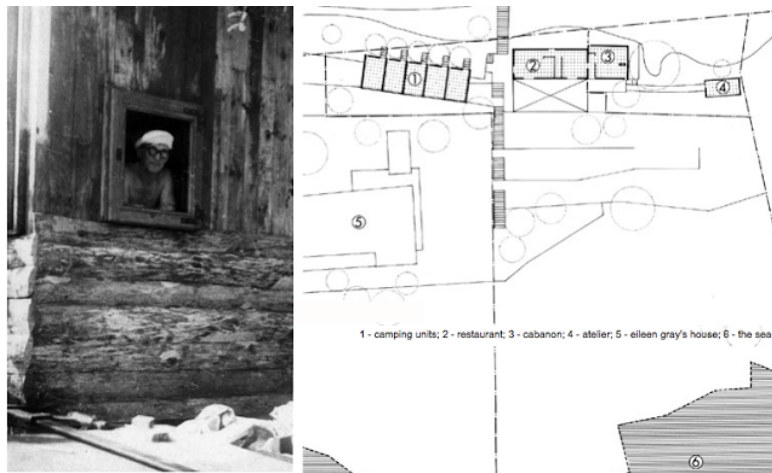
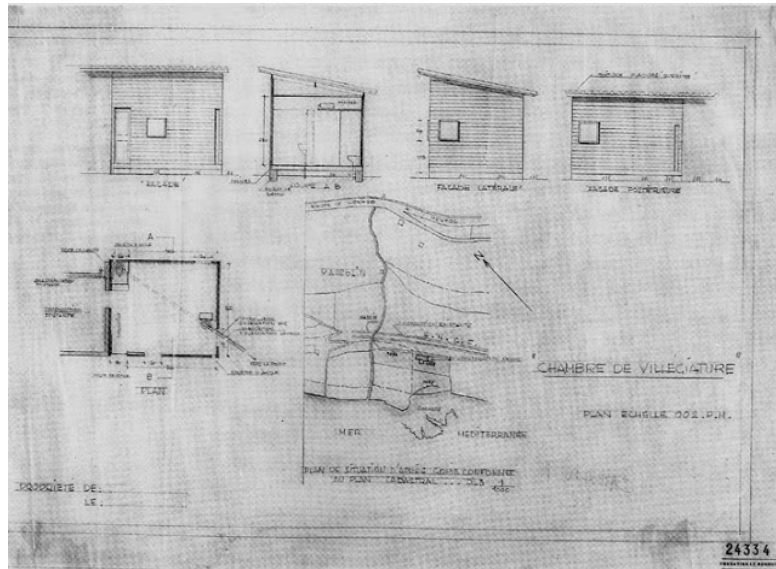

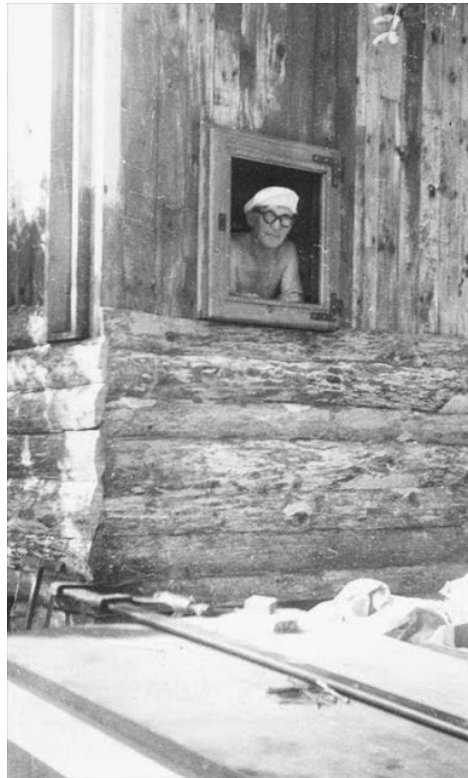

design, USA, 1951-2

Harry Bertoia, *DIAMOND Chair*, struttura in tondino d'acciaio saldato e cromato. Cuscino imbottito, Misure: altezza totale 76 cm, larghezza 83 cm, profondità 73 cm, altezza schienale: 42 cm, Produzione Knoll. Furniture is available through www.knoll.com; e da: **Knoll - Designer**, "Scultore, docente universitario e designer di arredi italiano, Harry Bertoia dimostrò tutta la sua genialità nel 1952 creando per Knoll International la sua celeberrima poltrona Diamond.

Bertoia ha inventato nuove forme e ha arricchito il design del mobile introducendo un nuovo materiale: nelle sue mani, le barre di acciaio sono diventate un'icona. Dopo avere studiato presso la *Detroit Technical High School*, la *Detroit School of Arts* e la *Crafts and Cranbrook Academy of Art* di Bloomfield Hills in Michigan, Bertoia insegnò la lavorazione dei metalli presso la stessa Cranbrook. Insieme a Charles Eames lavorò per sviluppare una serie di sedie con scocca in legno. Eero Saarinen gli diede l'incarico di scolpire un pannello in metallo per il *General Motors Technical Center* di Detroit.

Tra i numerosi riconoscimenti ricevuti, spiccano la medaglia per l'artigianato dell'*American Institute of Architects* e la medaglia d'oro dell'*AIA*."





Harry Bertoia *Asymmetric Chaise Lounge* / *Poltrona Asimmetrica Bertoia*, 1952



Harry Bertoia (b. March 10, 1915 in San Lorenzo, Pordenone, Italy. d. November 6, 1978 in Barto, Pennsylvania, United States), was an Italian-born artist, sound art sculptor, and modern furniture designer.

<http://harrybertoi.org/>

Harry Bertoia || Harry Bertoia - Italian-born artist, sculptor, and modern furniture designer || HarryBertoia.org;

e

Harry Bertoia - Wikipedia: "Lasciò il Friuli assieme alla famiglia nel 1930 per cercare fortuna a Detroit, dove frequentò prima la Cass Technical High School..."

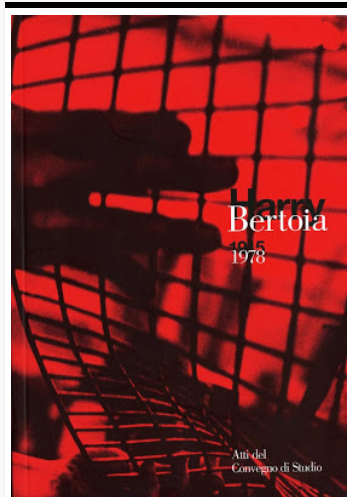
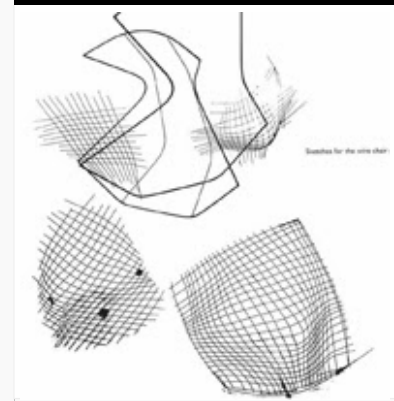

Eero Saarinen, Kresge Chapel, MIT, Boston
Massachusetts Institute of Technology, 1955
Cambridge, MA

Architect: Eero Saarinen

da: Cecilia FOLIDORI, "La Kresge Chapel di Eero Saarinen, MIT Cambridge, Boston, cappella del 1955, 77 Massachusetts Ave, Cambridge, MA02139, USA"

in: la Kresge Chapel di Eero Saarinen, MIT Cambridge, Boston, cappella del 1955, 77 Massachusetts Ave, Cambridge, MA02139, USA - Recensioni su Massachusetts Institute of Technology (MIT), Cambridge - TripAdvisor

"L'MIT di Cambridge a Boston raccoglie un tale patrimonio di stupefacenti realizzazioni architettoniche degli anni '40, '50, '60, '70 etc. etc. sin alle più variopinte e famose realizzazioni di questi anni, che non basta un giorno per vederle ed apprezzarle tutte, ma al centro del campus vi è un piccolo edificio cilindrico in mattoni rossi: non dimenticate di entrarci! E' la bellissima esperienza di un maestro prestigioso ed eccezionale che ha saputo realizzare un'armonia di spazio raccolto per la riflessione e, se volete, per la preghiera. Vi porterà via pochi minuti: e ve la raccomando, poiché, chissà perché, non se ne parla moltissimo.

Al MIT, come in tutte le istituzioni universitarie ed affini (college, etc) la religione, di qualunque credo sia, riveste un ruolo importante: la cappella appartiene alla dimensione meeting-house, ovvero espressione delle comunità protestanti del New England, quindi, tra le altre, il pluralismo e la tolleranza, e l'obiettivo, qui raggiunto e perfettamente realizzato in questa fantastica piccola architettura, è quello di: "mantenere un'atmosfera di libertà religiosa che consenta agli studenti di approfondire del loro patrimonio spirituale, di seguire i loro interessi religiosi, e pregare Dio a loro modo." (dalle parole del Presidente del MIT, dal 1948 al 1959, James Rhyne Killian). Negli anni Cinquanta questa tipologia di cappella "non confessionale" o "multi-confessionale" era tipica.

I materiali, sempre validi, sono mattoni e rivestimenti in lamelle lignee... ed il ferro: poiché il fulcro ottico è un secondo spot e fonte di luce naturale che viene "ingabbiato" e potenziato da un grappolo di piccoli rettangoli metallici agganciati a cavi pendenti dal soffitto: questa scultura è di Arieto, detto Harry, Bertoia, italiano di San Lorenzo di Arzene, Dolomiti Friulane, artista e designer geniale."



foto Cecilia Polidori, 2011



foto Cecilia Polidori, 2011





foto Cecilia Polidori, 2011



foto Cecilia Polidori, 2011

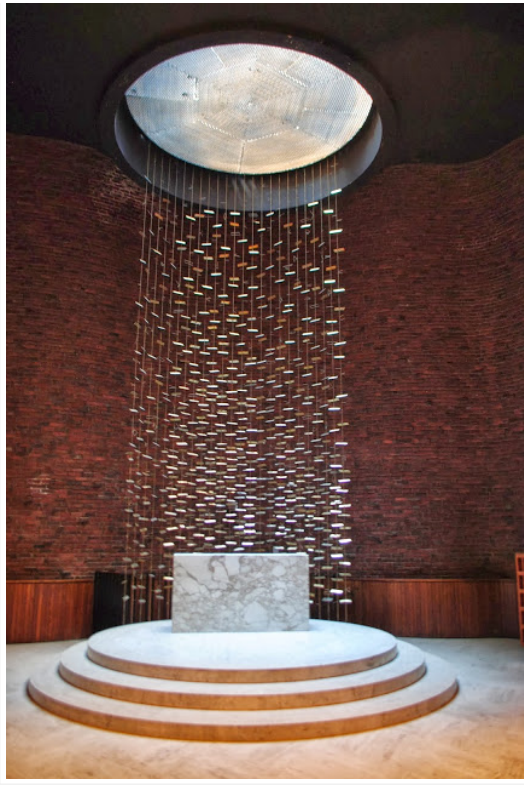

foto Cecilia Polidori,
2011

foto Cecilia Polidori, 2011



foto Cecilia Polidori, 2011

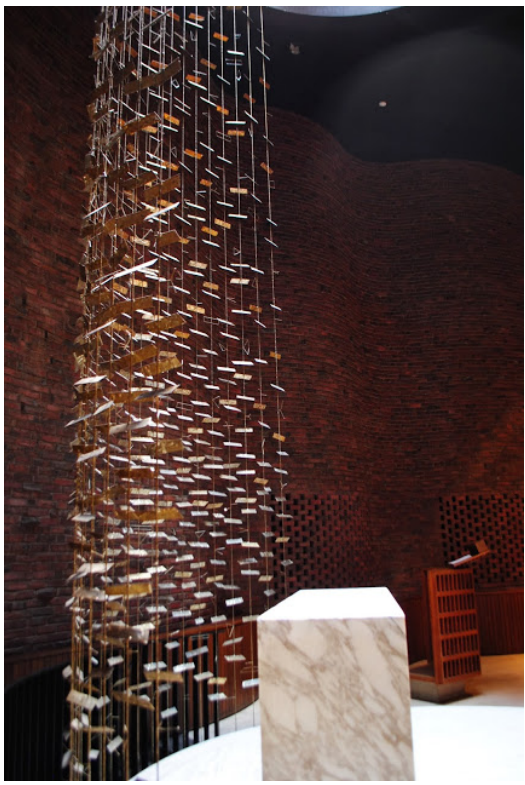

foto Cecilia Polidori, 2011



foto Cecilia Polidori, 2011

1956

Eero Saarinen (nato a Kirkkonummi in Finlandia nel 1910, si trasferisce con la famiglia negli Stati Uniti nel 1923, muore a Ann Arbor, Michigan, 1961)

- 1956 *Tulip chair* e *serie Tulip*, Produz Knoll International
- 1956-62 Eero Saarinen *TWA Airport Terminal*, NY

cf: **CECILIA POLIDORI TWICE DESIGN: La Tulip Chair** - <http://cecliapolidoritwicedesign.blogspot.it/2012/02/la-tulip-chair.html>

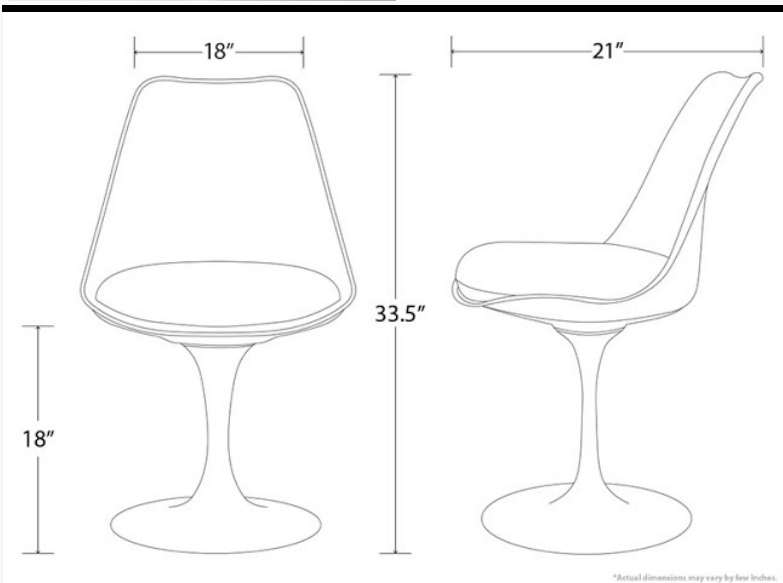

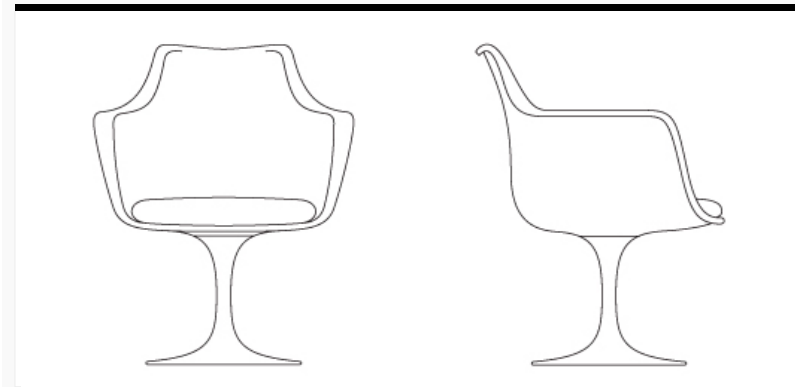
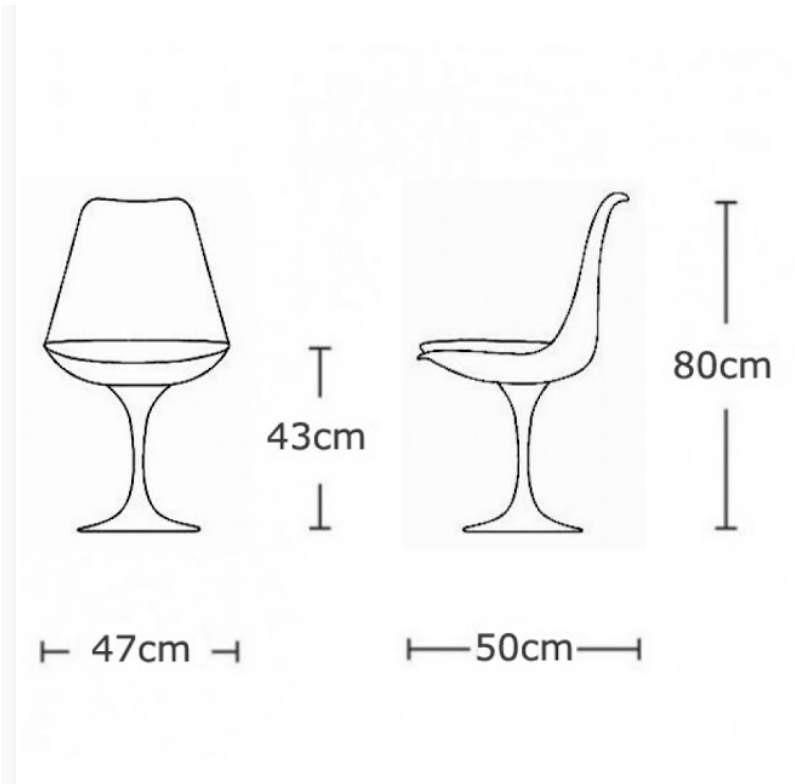

"Un designer dovrebbe sapere che gli oggetti possono diventare lo strumento di un rito esistenziale."
ETTORE SOTTASS, *Nel mondo degli oggetti*, conversazione del 10 marzo 2004, in *Domus*, n. 869, aprile 2004
- <http://www.cocif.com/it/corporate/designer-interviews/ettore-sottass>

La sua fama di designer è strettamente legata al marchio **Knoll International**. La **Tulip Chair** è considerata un classico del design industriale. E' stata progettata da **Eero Saarinen** nel 1956 per **Knoll International**, azienda di mobili di **New York City**. La sedia fa parte della fortunatissima serie **Tulip** composta da tavoli e sedute dalla caratteristica forma a calice con base a stelo. Il successo di questa serie è dovuto proprio all'eliminazione delle gambe dei tavoli e delle sedie.





Nel 1937 inizia la sua collaborazione con **Charles Eames** con il quale sperimenta tecniche per lo stampaggio del **fiberglass** (fibra di vetro). Nel 1941 partecipano e vincono il concorso bandito dal MoMA: **Organic Design in Home Furnishings** / *design organico per l'arredamento d'interni* che affrontava il tema del design organico nel contesto abitativo.

Il design della sedia scaturisce dalla ricerca contest *"organic design in home furnishing collection"*

La sedia è composta da un piedistallo realizzato in alluminio pressofuso laccato in Rislan, una scocca stampata in fibra di vetro e un cuscino asportabile imbottito in schiuma con chiusura a velcro.

Le dimensioni standard della *Tulip Chair* sono: 48 cm x 58 cm x H 81cm. Può essere fissa o girevole.

premi: *Design Center Stuttgart Award*, 1962; *Museum of Modern Art Award*, 1969; *Federal Award for Industrial Design*, 1969.





piano in marmo di carrara bianco

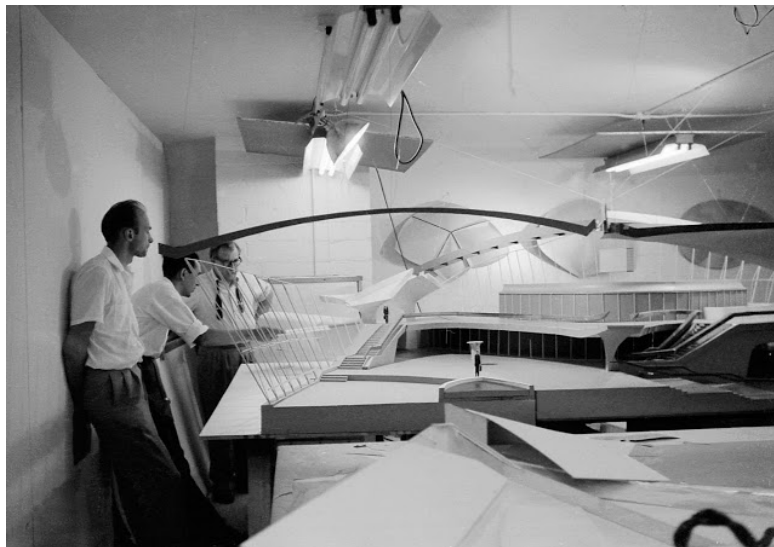

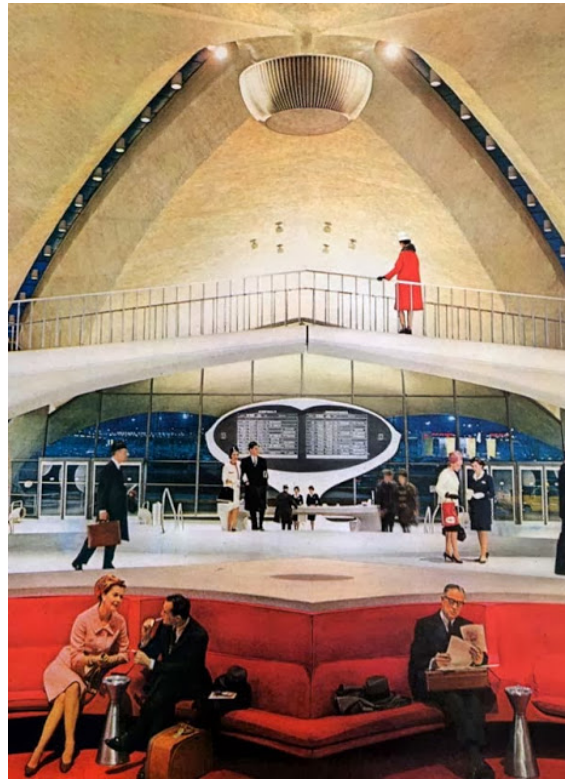

© Untapped Cities by Michelle Young



Eero Saarinen figlio dell'architetto Eliel Saarinen; sua madre è decoratrice.
Tra il 1929 il 1930 studia scultura all'Académie de la Grande Chaumière, Parigi e più tardi architettura alla Yale University, New Haven, Connecticut dove si laurea nel 1934.
Riceve una borsa di studio che gli permette di viaggiare in Europa tra il 1934 e il 1935.
Al suo ritorno, insegna alla Cranbrook Academy of Art.
Architetto, scultore, designer,
Successivamente disegna numerosi prodotti d'arredo di grande successo per la Knoll.
Lavora con suo padre fino al 1950, anno della morte di Eliel.
Il suo progetto più ambizioso è il terminal TWA del J.F.Kennedy Airport, New York, 1956-1962.

(cfr.: TWA a New York - Eero Saarinen - Grandi edifici Architettura - TWA at New York - Eero Saarinen - Great Buildings Architecture TWA a New York)

York - http://www.greatbuildings.com/buildings/TWA_at_New_York.html





interior, sitting area at mezzanine roof meeting · TWA at New York

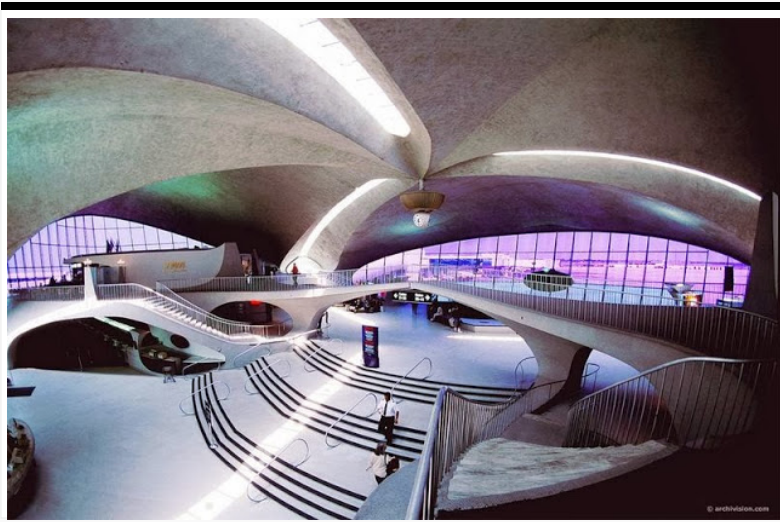



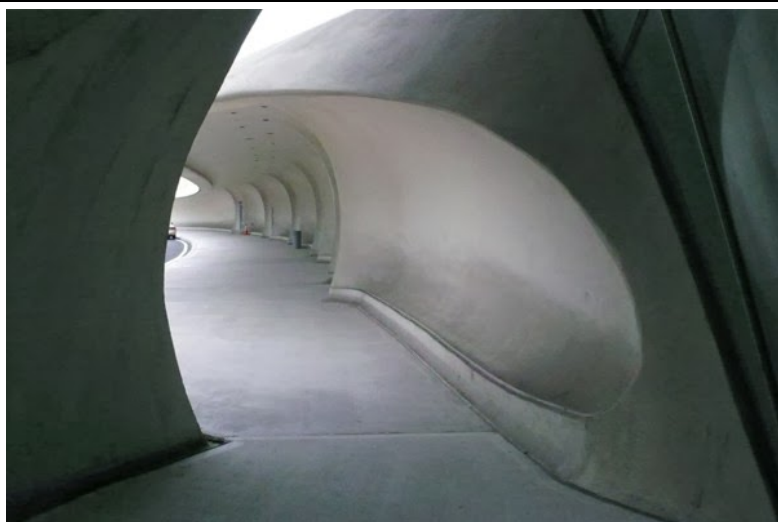
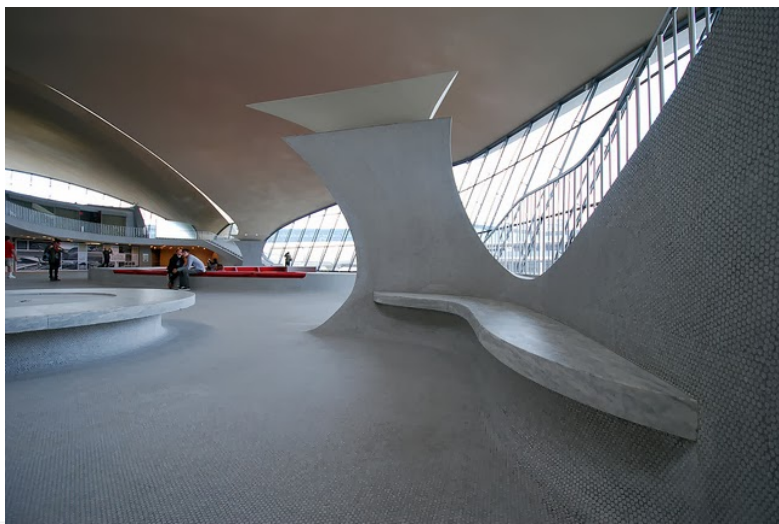
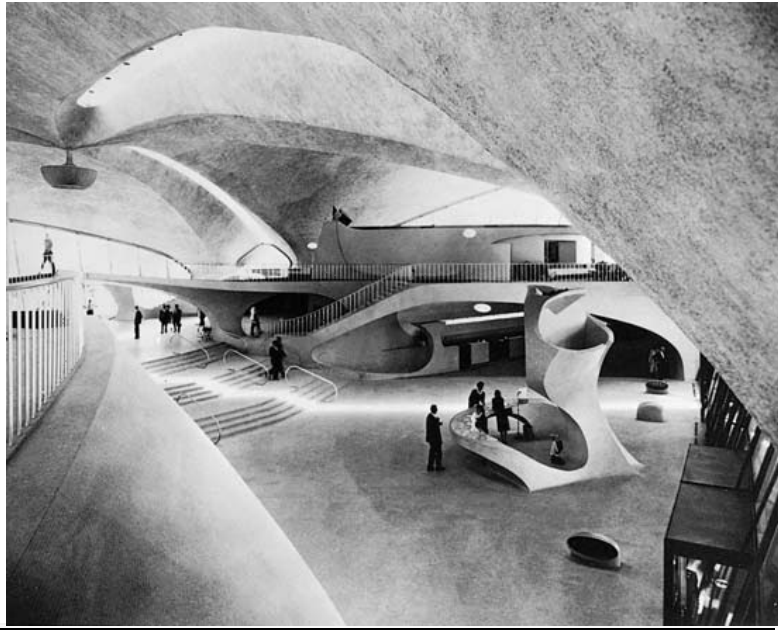



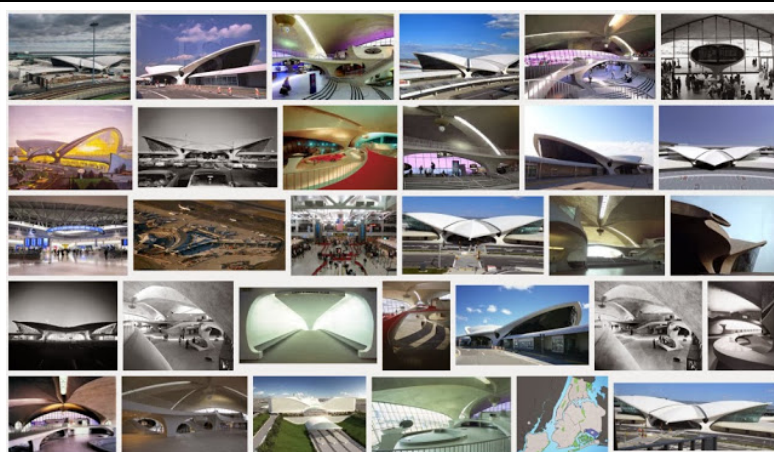
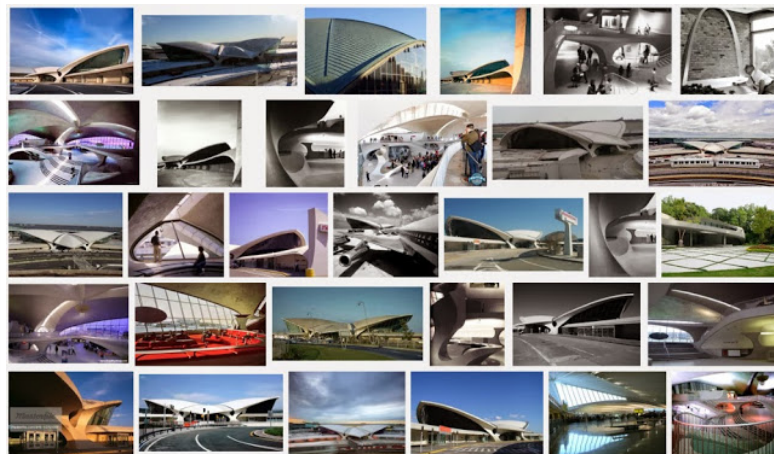

1950 prima Mostra di *Good Design* al MOMA di N.Y.C., allestita dagli Eames.
I prototipi vincitori furono commercializzati con detto marchio.
Approccio razionale al processo di progettazione del Movimento Moderno.
Anni '60 reazione al conformismo conservatore del G D letto quale dittatura del buon gusto.

USA 1940-55 PRODUZIONE Herman Miller

cf. : [About Herman Miller](#):

[Herman Miller Collection - Herman Miller](#)

Fondata nel 1923, l'azienda Herman Miller si è ingrandita oltre i confini del Nord America negli anni '50.

Nel 1953 J. Irwin Miller e sua moglie Xenia commissionarono la loro casa a Columbus, Indiana a: Eero Saarinen per il progetto dell'edificio, Alexander Girard per gli interni, e Dan Kiley per gestire l'architettura del paesaggio. Notando una carenza vitale di arredi per l'esterno, nel 1957 Girard si rivolse ai suoi amici Charles e Ray Eames. Dal 1958 quegli elementi in alluminio sono in produzione Herman Miller, ma già dal 1940, Charles e Ray Eames conducevano la loro ricerca sia sul legno (dal 1941 la macchina *Kazam!* - da *alakazam*, ossia la parola magica dei prestigiatori - permise di produrre 150.000 sostegni in compensato curvo per gli arti fratturati dei reduci) che su "nuovi materiali, nuove tecniche, nuove forme" concentrandosi sui nuovi materiali plastici, e questo eccitante materiale mantenne la promessa di essere in grado di fare di più e con meno. Essi si resero conto che la plastica poteva essere modellato in forme organiche conformi ed idonee alla forma del corpo.

Partendo da uno studio sulla postura di un campione di individui, gli Eames crearono la loro sedia e la Herman Miller Furniture decise di produrli.



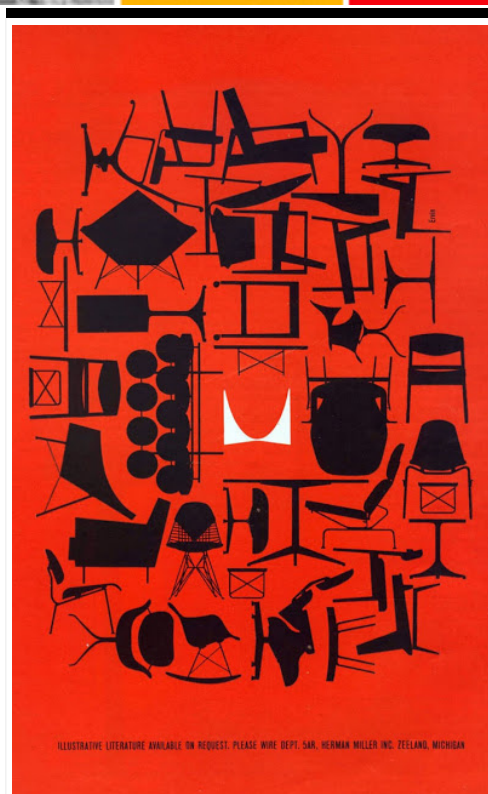

Nel 1948 le prime sedie di plastica furono prodotte industrialmente. Le loro forme pulite e semplici sorreggevano il corpo. Sedie di oggi, attuali come allora, sono l'autentico design originale con aggiornati materiali eco-compatibili e di produzione e una vasta selezione di base, coperture e combinazioni di colori.

Luglio 1961, da *Playboy*, 'Design for Living': ritratto dei moderni maestri del design metà del secolo (da sinistra a destra) George Nelson, Edward Wormley, Eero Saarinen, Harry Bertoia, Charles Eames e Jens Risom. Ray non appare...

cfr. http://www.hermanmiller.com.au/content/products/Eames-Moulded-Plastic-Chairs/resources/CP0119*20-120EamesMP*20Brochure-Screen.pdf.



Charles e Ray Eames insieme hanno creato la *Eames Molded Plywood Chair* per qualsiasi ambiente





George Nelson (Hartford, Connecticut 1908 - NY 1986) insegna dal 1941 al '44 alla facoltà di Architettura della Columbia University di NY, divano *Marsmallow*, 1956

vedi anche: 10. integrazione LEZIONE 3, pdf. DESIGN 2013/14 n 2 prof POLIDORI - Design and Evolution of Experimental Prototypes Suggested: * *Il Design di George Nelson* di Francesca Muscherà, allieva del corso 3/05/2014 - <http://design-cecilia-polidori-2014-2.blogspot.it/2014/03/il-design-di-george-nelson.html>

vedi anche: 11. integrazione LEZIONE 3, pdf. DESIGN 2013/14 n 2 prof POLIDORI - Design and Evolution of Experimental Prototypes Suggested: * *Quando la funzionalità incontra l'estetica il Design diventa eterno* di Sara MAZZEO allieva del corso 3/09/2014 - <http://design-cecilia-polidori-2014-2.blogspot.it/2014/03/quando-la-funzionalita-incontra.html>

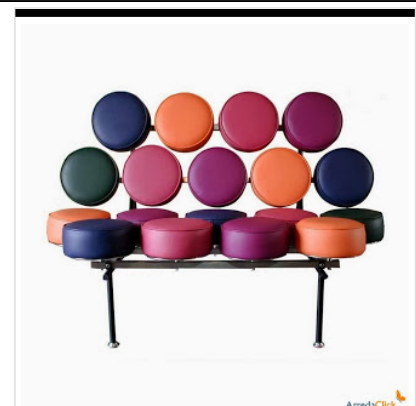

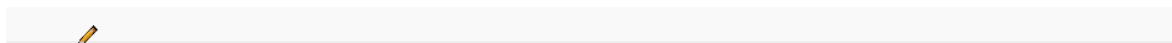

Nessun commento:

[Posta un commento](#)

Inserisci il tuo commento...

Commenta come: DESIGN MANHA

Esci

[Home page](#)

1956, directed by Don Siegel, USA

The Body Snatchers, novel by Jack Finney, 1954 pubblicato a puntate su *Collier's Magazine* - [Daniel Mainwaring](#) adapted the screenplay from Jack Finney's science fiction novel.



Invasion of the Body Snatchers - *L'invasione degli ultracorpi*, 1956, directed by Don Siegel, USA

The Body Snatchers, novel by Jack Finney, 1954 pubblicato a puntate su *Collier's Magazine* - [Daniel Mainwaring](#) adapted the screenplay from Jack Finney's science fiction novel.



Informazioni personali



[DESIGN MANHATTAN](#) - MANHATTAN

IO PROGETTO CON GLI ALLIEVI - MY PLAN OF DESIGN IS WITH MY STUDENTS. Il progetto, il prototipo, non è tanto significativo in sé, quanto il fatto che sia una variante tra altre 50, 100, anche 180, realizzate contemporaneamente. Tutti noi che mostriamo le nostre anime... Insegnare design per me significa progettare insieme ad ogni mio singolo allievo, in un team di lavoro composto in corsi molto numerosi e frequentati - il mio lavoro è con circa 250-300 allievi l'anno - Il tema, lo spunto che fornisco come idea iniziale, può essere sviluppato in un'esercitazione breve o di mesi; con l'occasione progettuale cerco di offrire tutti gli stimoli, i suggerimenti e gli esempi del caso. Inoltre dalla realizzazione vera e propria dell'oggetto al vero in scala 1:1, si passa a contestualizzarlo con l'ambientazione, rendering, impaginazione, sino alla sua presentazione in book con foto, video e gadgets: quali segnalibri, t-shirt, cartoline, calendari. I materiali sono semplici da recuperare e da trasportare in aula ogni volta, e, in genere, sono riutilizzati: carta, stoffa, foglie, anche di fico d'india, rami e legni, lacci, spaghetti, plastica, pezzi di vetro recuperato sulla spiaggia, etc...

26/9/2017 [freak & pop design . design frikktone 1: LEZIONE 2 - fine anni '50/ The Fountainhead & Wrightiana/ il Pop degli anni '50/ definizione POP ART & Arte...](#)
[visualizza il mio profilo completo](#) 

Archivio blog

▼ [2017](#) (1)

▼ [febbraio](#) (1)

[il mio ex-studente Alberto Italiano mi scrive](#)

► [2016](#) (3)



ALL IMAGES ON THIS SITE COPYRIGHT ©2016 CECILIA POLIDORI OR THEIR RESPECTIVE OWNERS. Tema Semplice. Powered by [Blogger](#).

