

Nella fotografia sopra: un particolare dell'apparecchio TV fra i due letti estraibili. In grande a destra: la zona cucina. Sotto, a destra: la zona letto. Qui sotto: l'assonometria dell'ambiente.

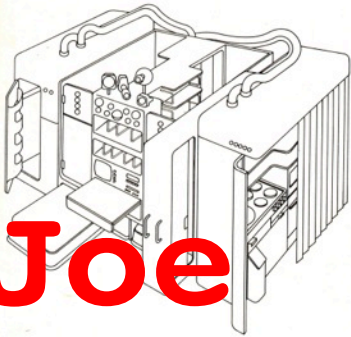

Joe Colombo: il paesaggio domestico come macchina

Lo spazio da abitare visto come una macchina efficiente e attrezzatissima: questo l'ambiente proposto da Joe Colombo (con la collaborazione di Ignazia Favata); si tratta dell'ultimo lavoro compiuto prima della sua scomparsa. Il progetto e l'allestimento sono patrocinati dall'Anic-Lanerossi; produttori Elco, Boffi, Ideal Standard, con la partecipazione di Arnolfo di Cambio, Brionvega, Kartell, Pozzi, Sormani, Stilnovo. « Il concetto di un'unità d'abitazione in cui ogni funzione sia perfetta, è valido, in quanto questo è quanto richiede la realtà esterna », si legge nella relazione del progetto. Il funzionalismo dinamico di un'unità in continua trasformazione era il credo di Joe Colombo, qui portato coerentemente alle sue estreme conseguenze. L'ambiente consta di quattro volumi indipendenti: il blocco centrale contiene, sotto la zona sopraelevata, due letti e un tavolo; sopra, due piccole camere che fungono da rifugi per la privacy, separate fra loro da closets e scaffali. Gli altri tre volumi riguardano rispettivamente la cucina, il bagno e il ripostiglio. Quest'ultimo volume si apre come schermo fra l'ingresso e la zona notte: i volumi si possono variamente combinare.



Unità arredativa globale The New Domestic Landscape

MOMA NY, 1972

Joe (Cesare)

Colombo

Milano 30 luglio 1930 –
30 luglio 1971

qualche annotazione sul designer
Cecilia POLIDORI, Lezione 7, 14
Aprile 2016

Cecilia Polidori - qualche
annotazione su Joe Colombo

Il fratello Giovanni è esponente dell'arte astratta cinetica

da: Lezioni di design -

<http://www.raiscuola.rai.it/articoli/joe-colombo-vita-e-opere-parte-prima-lezioni-di-design/7101/default.aspx>

Figlio di un piccolo industriale, formatosi nel campo artistico (il fratello Gianni è un importante esponente della tendenza astratta e cinetica), dopo una breve attività come architetto, dal 1960 si dedica esclusivamente al disegno industriale.

La sua ricerca e sperimentazione tecnologica si applicano a tutti i settori della produzione.

Le immagini mostrano alcuni degli oggetti da lui disegnati: poltrone, mobili, lampade, bagni, cucine, rivisti in chiave futuribile, anche attraverso l'uso dei nuovi materiali (plastica e derivati). Una forte carica ironica ne smussa il gusto quasi fantascientifico. Significative sono anche le unità abitative prefabbricate, come il "Blocco-notte" (letto+armadio+bagno) e il "Blocco giorno" (cucina+sala da pranzo), di cui un prototipo è stato esposto al Moma (Museum of Modern Art) di New York nel 1972, un anno dopo la sua prematura scomparsa.

... alcuni aspetti della personalità di Joe Colombo: l'interesse per la meccanica e le automobili, la curiosità verso i nuovi materiali. Il tutto sorretto da un'idea utopica di fondo: progettare un ambiente globale che si adatti ai bisogni momentanei dell'uomo.

Giulio Castelli, imprenditore e fondatore della Kartell, ricorda un aneddoto sulla prima lampada creata per lui da Colombo, modificando un posacenere di Gino Colombini.

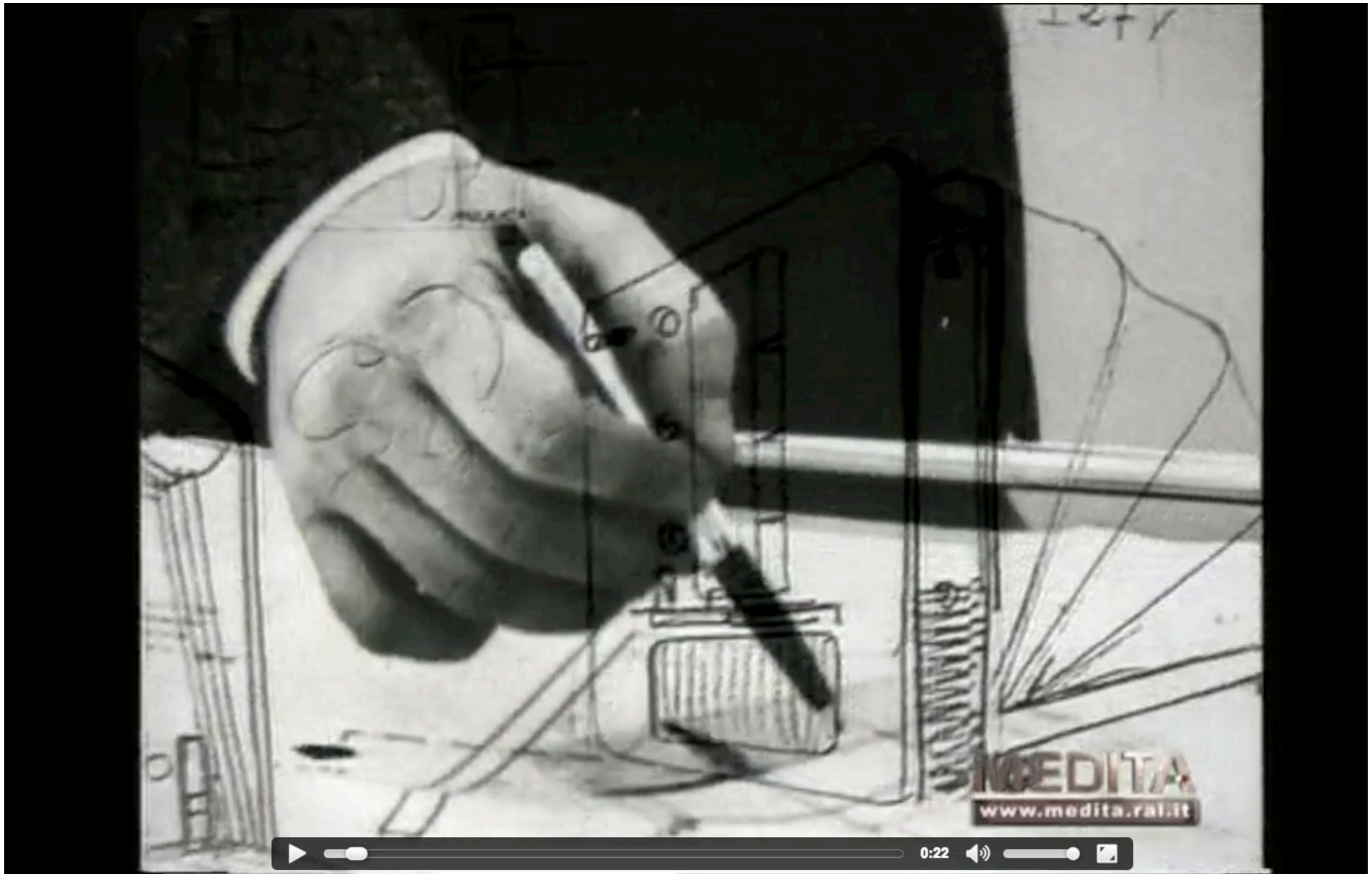

Martedì 22 marzo 16

Cecilia Polidori - qualche annotazione su
Joe Colombo

3

**vista
globale
dell'unità**



Martedì 22 marzo 16

Cecilia Polidori - qualche
annotazione su Joe Colombo

4

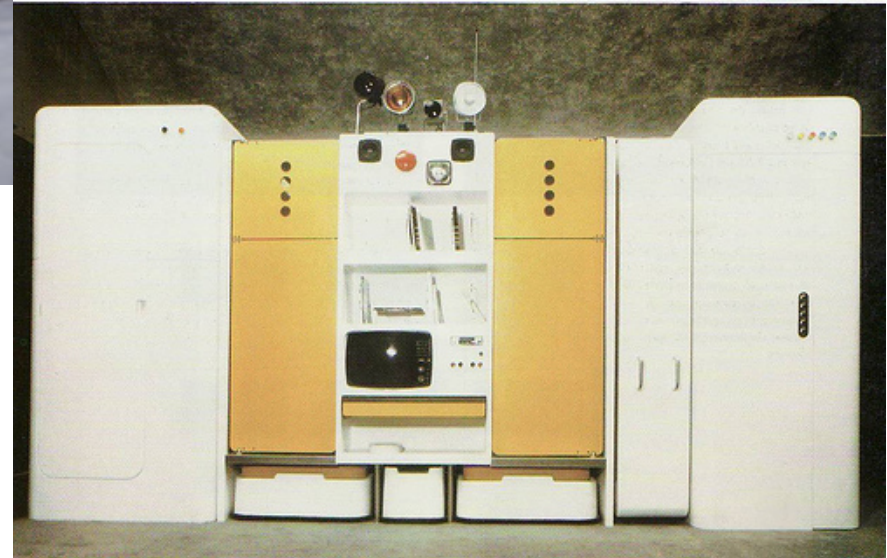

Martedì 22 marzo 16

Cecilia Polidori - qualche
annotazione su Joe Colombo



Martedì 22 marzo 16

Cecilia Polidori - qualche
annotazione su Joe Colombo

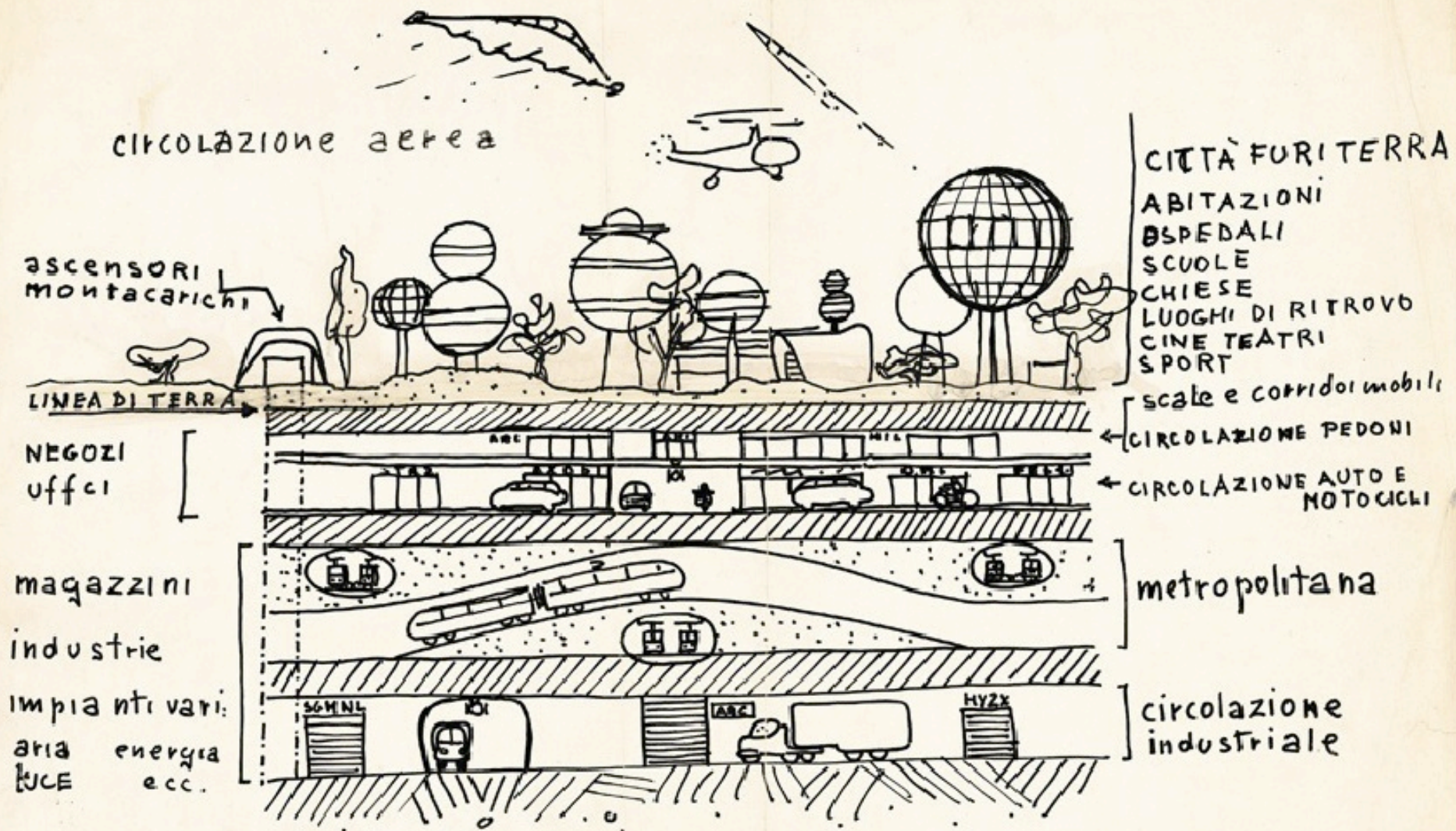

SCHEMA SEZIONE DELLA
CITTÀ nucleare

Joe Colombo 52

Martedì 22 marzo 16

Cecilia Polidori - qualche
annotazione su Joe Colombo

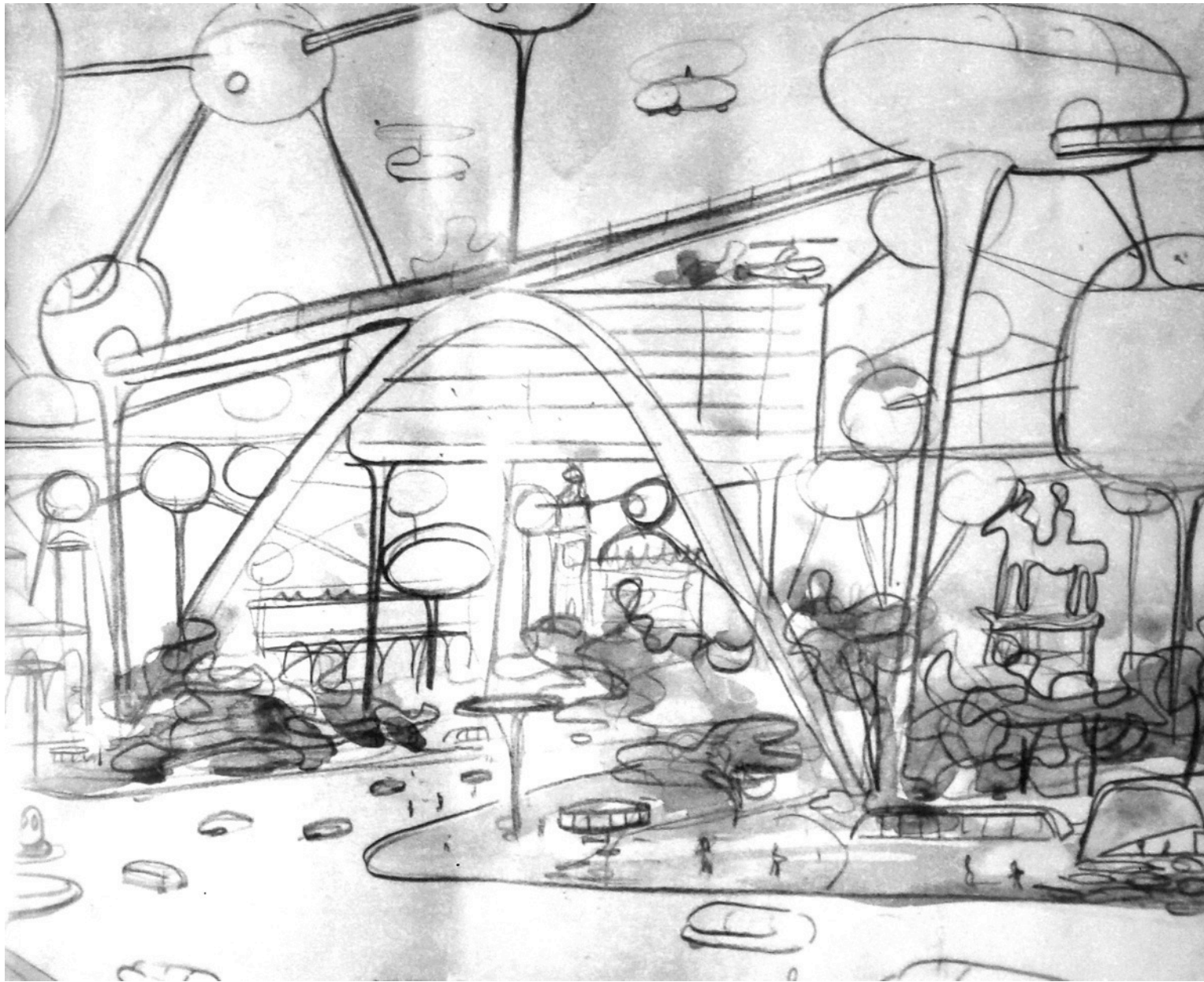

Martedì 22 marzo 16

Cecilia Polidori - qualche
annotazione su Joe Colombo

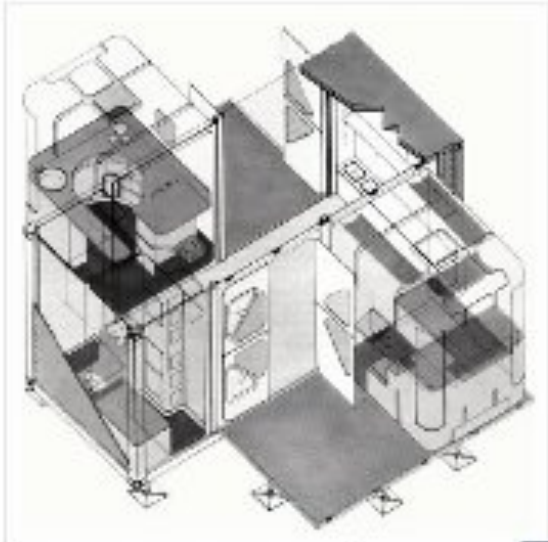

TOTAL FURNISHING 1971

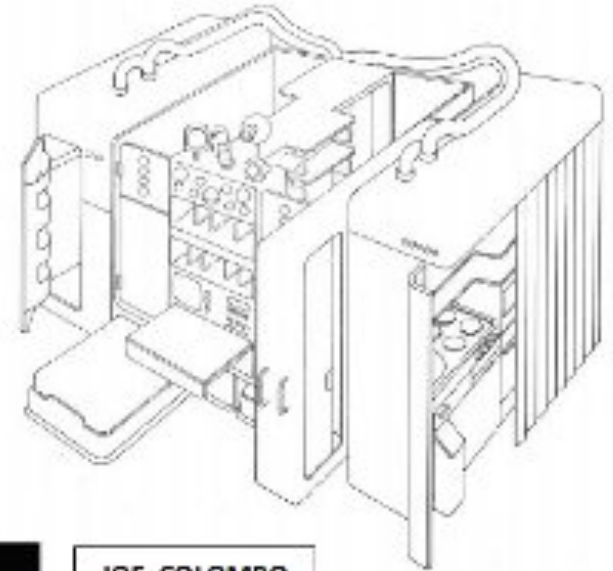

JOE COLOMBO



VISIONA 1 1969

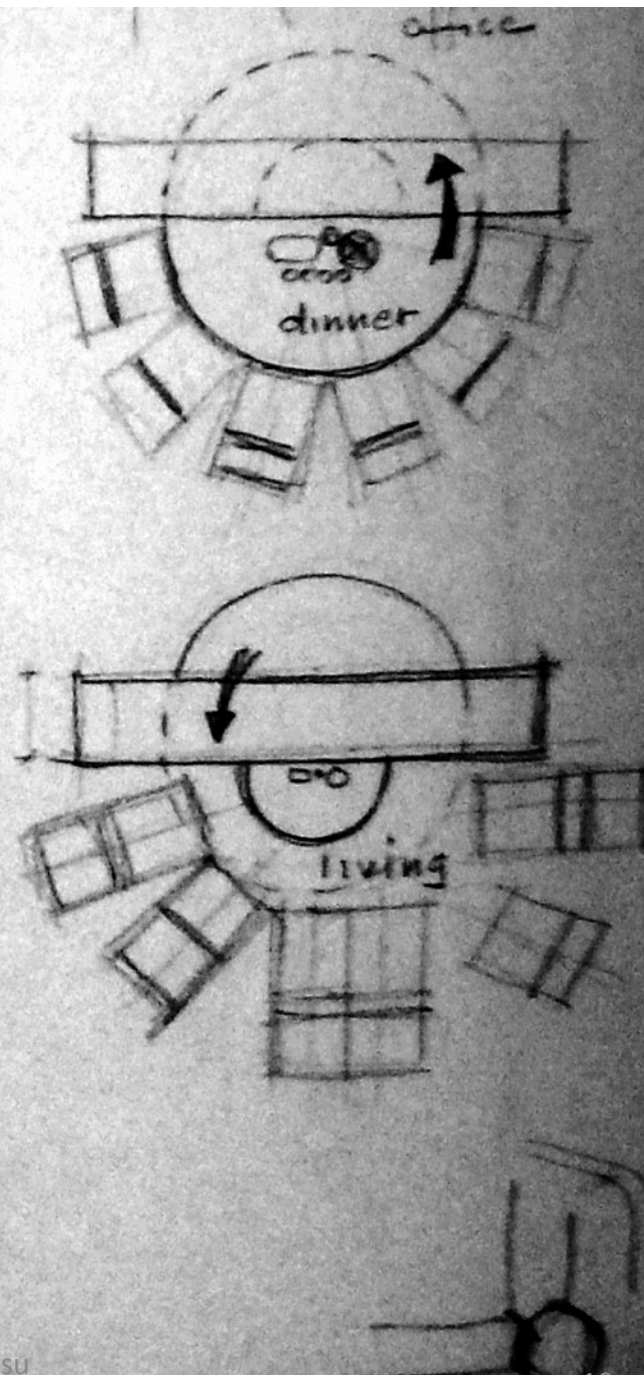
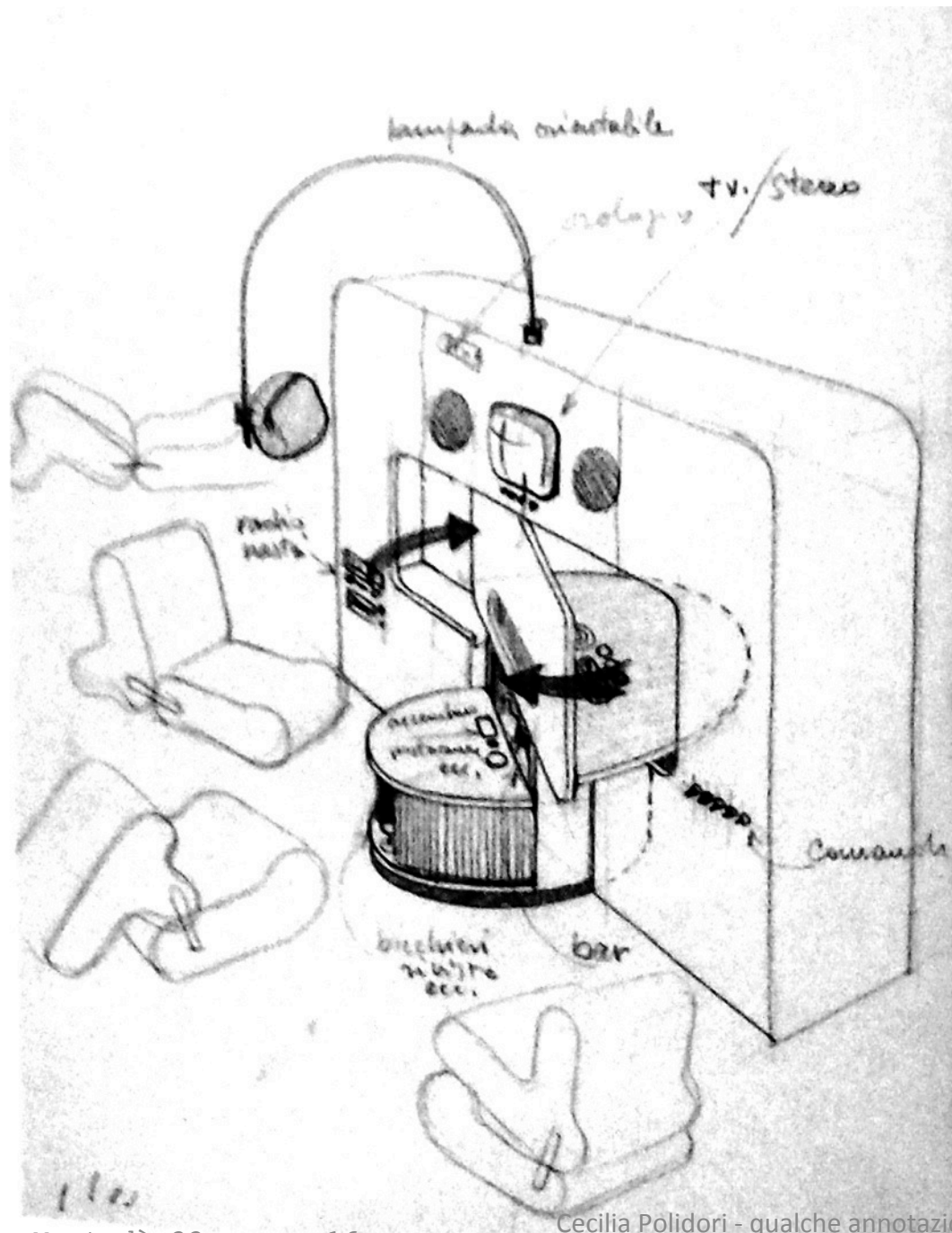

Tra la fine degli anni
Cinquanta e quella dei
Sessanta l'Italia vive un
boom economico.

È un periodo di grandi
trasformazioni ovunque.

Alla fine degli anni '50 le materie plastiche si stavano affermando nella quotidianità perché più economiche e più adatte all'uso industriale.

La crisi petrolifera del 1973



Martedì 22 marzo 16

Cecilia Polidori - qualche
annotazione su Joe Colombo

13

La crisi petrolifera del 1973

La crisi energetica del 1973

Tutti a piedi o, al massimo, a "targhe alterne": scene dell'Italia del 1973, l'anno del grande choc petrolifero che investe tutto il mondo occidentale – Stati Uniti compresi- dopo l'improvviso rialzo dei prezzi deciso dai paesi Arabi, durante la guerra contro Israele.

La **crisi energetica del 1973** fu dovuta principalmente alla improvvisa e inaspettata interruzione del flusso dell'approvvigionamento di petrolio proveniente dalle nazioni appartenenti all'[Opec](#) (l'organizzazione dei paesi esportatori di petrolio) verso le nazioni importatrici del petrolio. L'evento scatenante fu la [guerra del Kippur](#), fra [Egitto](#), [Siria](#) e [Israele](#).

Questo processo portò all'innalzamento vertiginoso del prezzo del petrolio che in molti casi aumentò più del triplo rispetto alle tariffe precedenti.

La guerra finì dopo una ventina di giorni con la proclamazione di un cessate-il-fuoco tra le due parti. Contemporaneamente all'inizio dei combattimenti, gli stati di [Egitto](#) e [Siria](#) furono aiutati e sostenuti dalla quasi totalità dei Paesi arabi e anti-americani, che raddoppiarono il prezzo del petrolio e diminuirono del 25% le esportazioni, per ammonire l'occidente a non appoggiare Israele, appoggiato però dagli Stati Uniti. Ed è per questo motivo che i Paesi Arabi appartenenti all'[Opec](#) bloccarono le proprie esportazioni di petrolio verso gli Usa e l'Olanda fino al gennaio 1975.

in casa joe colombo da nessuna parte c'erano libri

... un grande quadro... dipinto... da Joe... lui mi raccomandò di non parlare a nessuno delle sue esperienze artistiche perché l'arte era morta e lui l'aveva capito in tempo, anzi glielo aveva fatto capire Munari, per questo aveva cambiato strada.

... Joe aveva cambiato quattro case in 10 anni ... In ufficio conservava solo riviste e cataloghi... e così scoprii montagne di libri accatastati in una stanza che fungeva da magazzino. Ecco dove erano finiti i libri di Joe!

da: Ignazia Favata, in AA.VV. *Joe Colombo/ l'invenzione del futuro*, mostra Vitra Design Museum e Triennale Milano, 16 settembre- 18 dicembre 2005, ed. Skira, pag 44



1962-63 *Acrilica* Lamp, Design 1962,
Production O-Luce 1963



1963-65 *Elda* armchair, Design 1963,
Production Comfort, Meda, Monza, 1965



1964 *Poltroncina elementi curvati*,
Produz Kartell

1964-1969 *Smoke Glass*, Design 1964,
Production Arnolfo di Cambio, Colle Val
d'Elsa, Siena, 1969





Martedì 22 marzo 16



Cecilia Polidori - qualche
annotazione su Joe Colombo

17

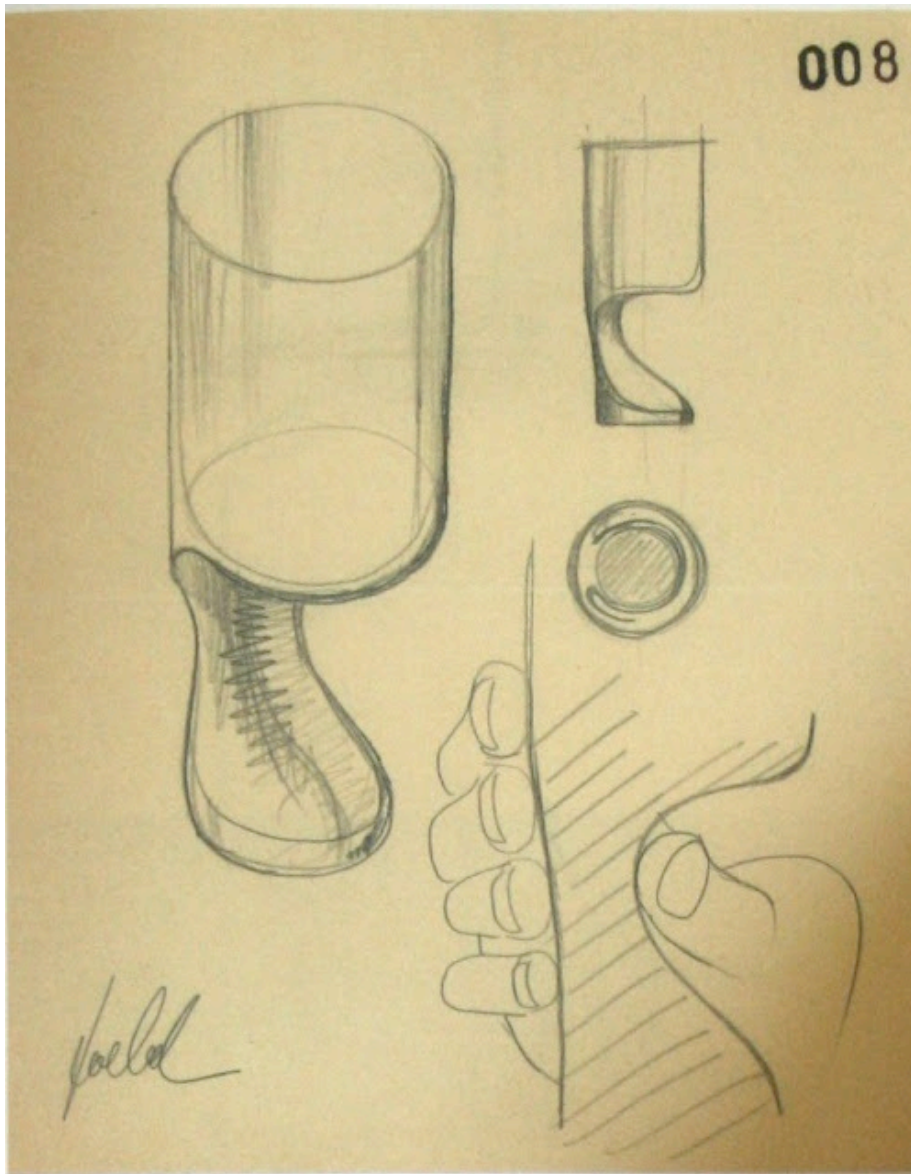

Martedì 22 marzo 16

Cecilia Polidori - qualche
annotazione su Joe Colombo



18



Martedì 22 marzo 16

Cecilia Polidori - qualche
annotazione su Joe Colombo

19



Martedì 22 marzo 16

Cecilia Polidori - qualche
annotazione su Joe Colombo

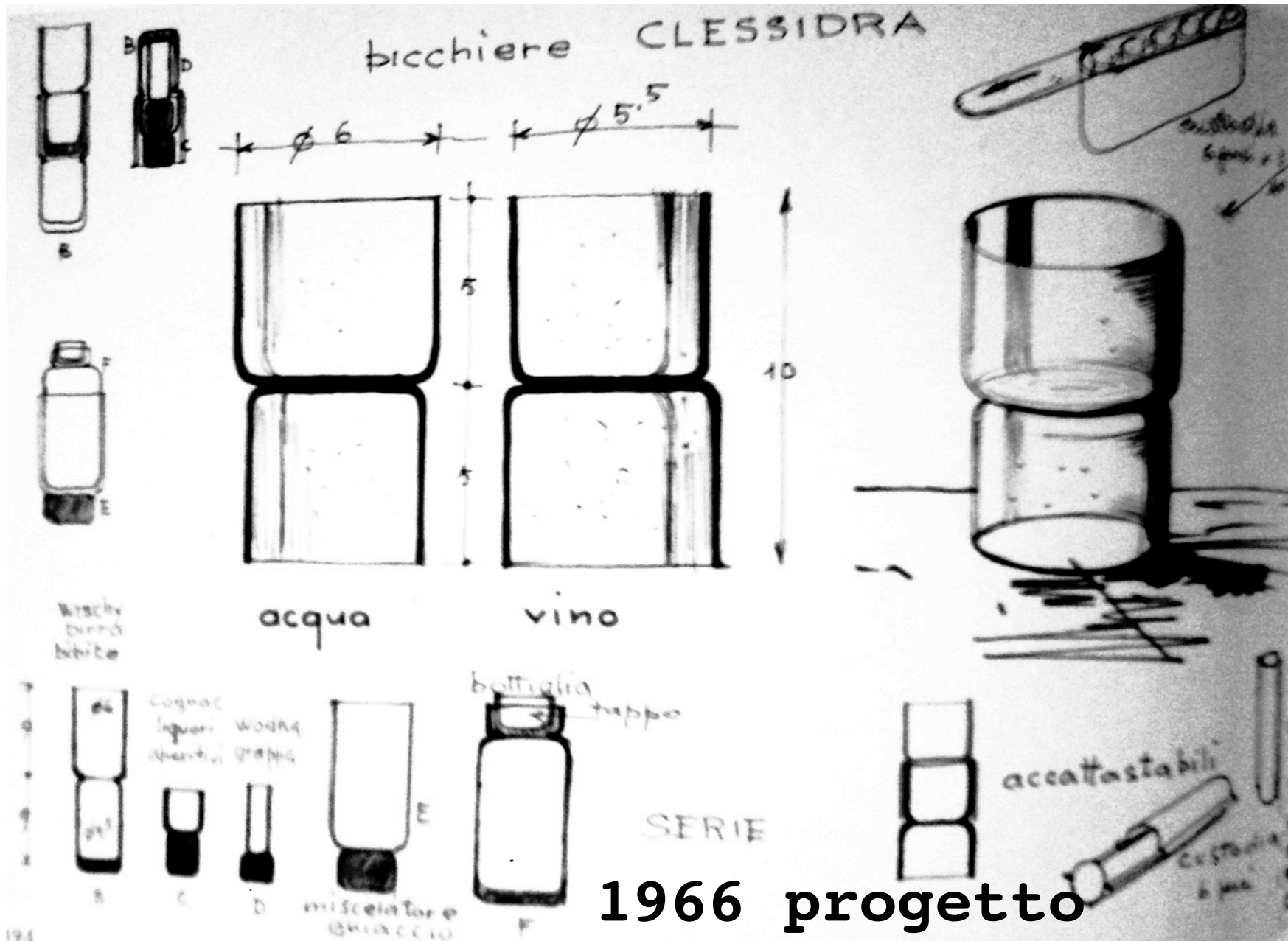

1966 progetto

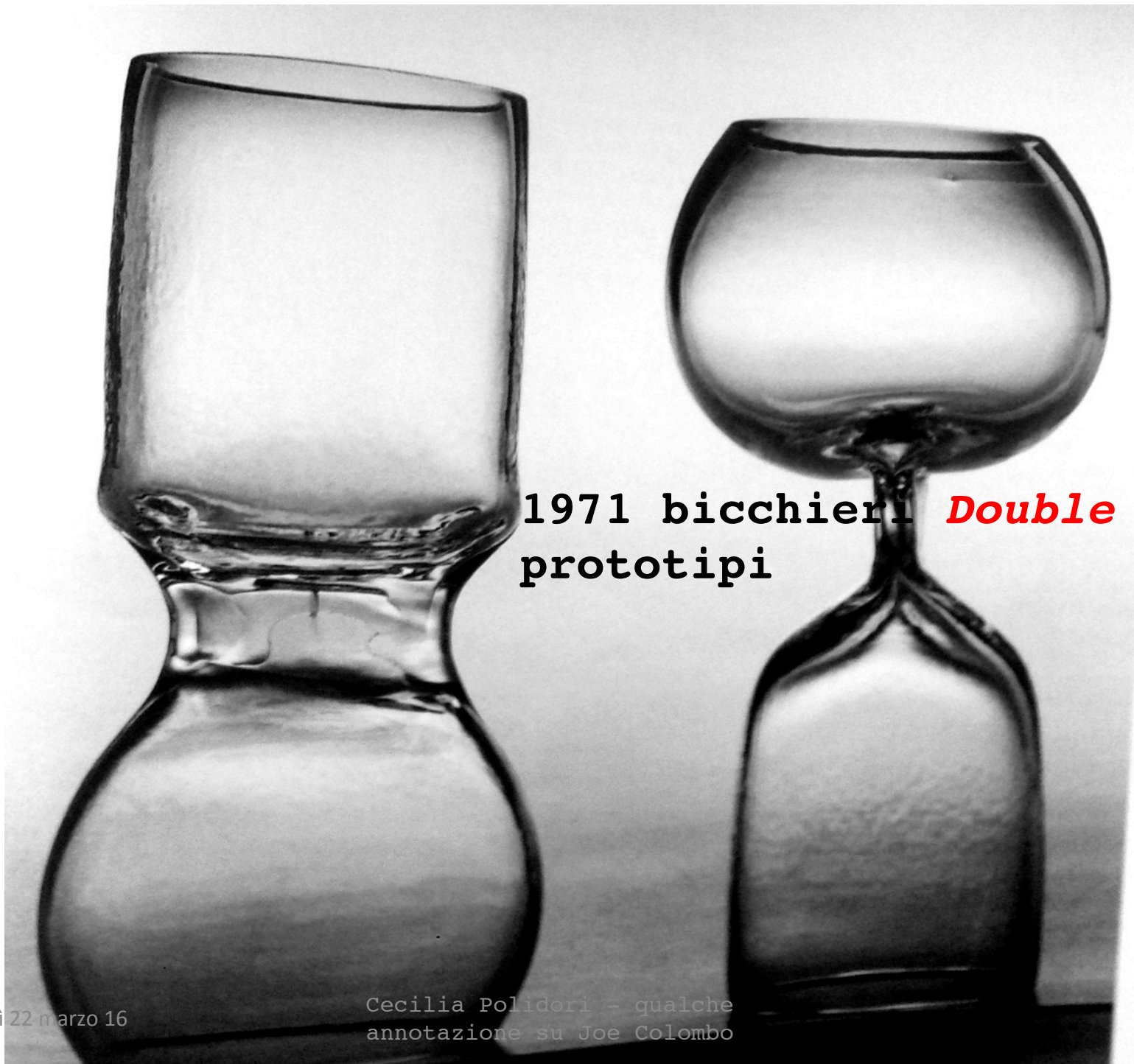

1971 bicchieri *Double*
prototipi



Martedì 22 marzo 16

Cecilia Polidori - qualche annotazione su
Joe Colombo

23

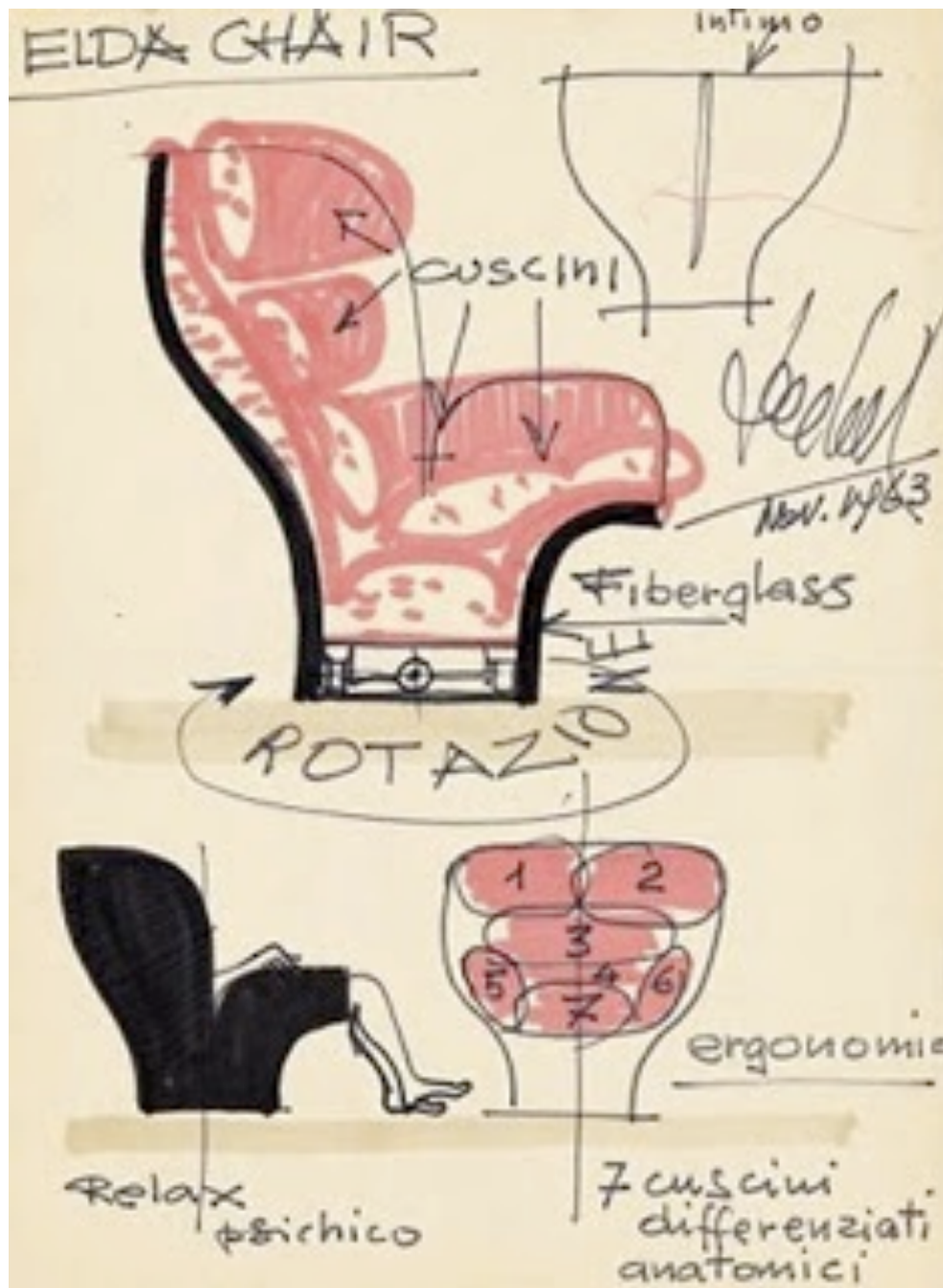

1967 *Spider*,
produzione O-luce -
compasso d'Oro



Martedì 22 marzo 16

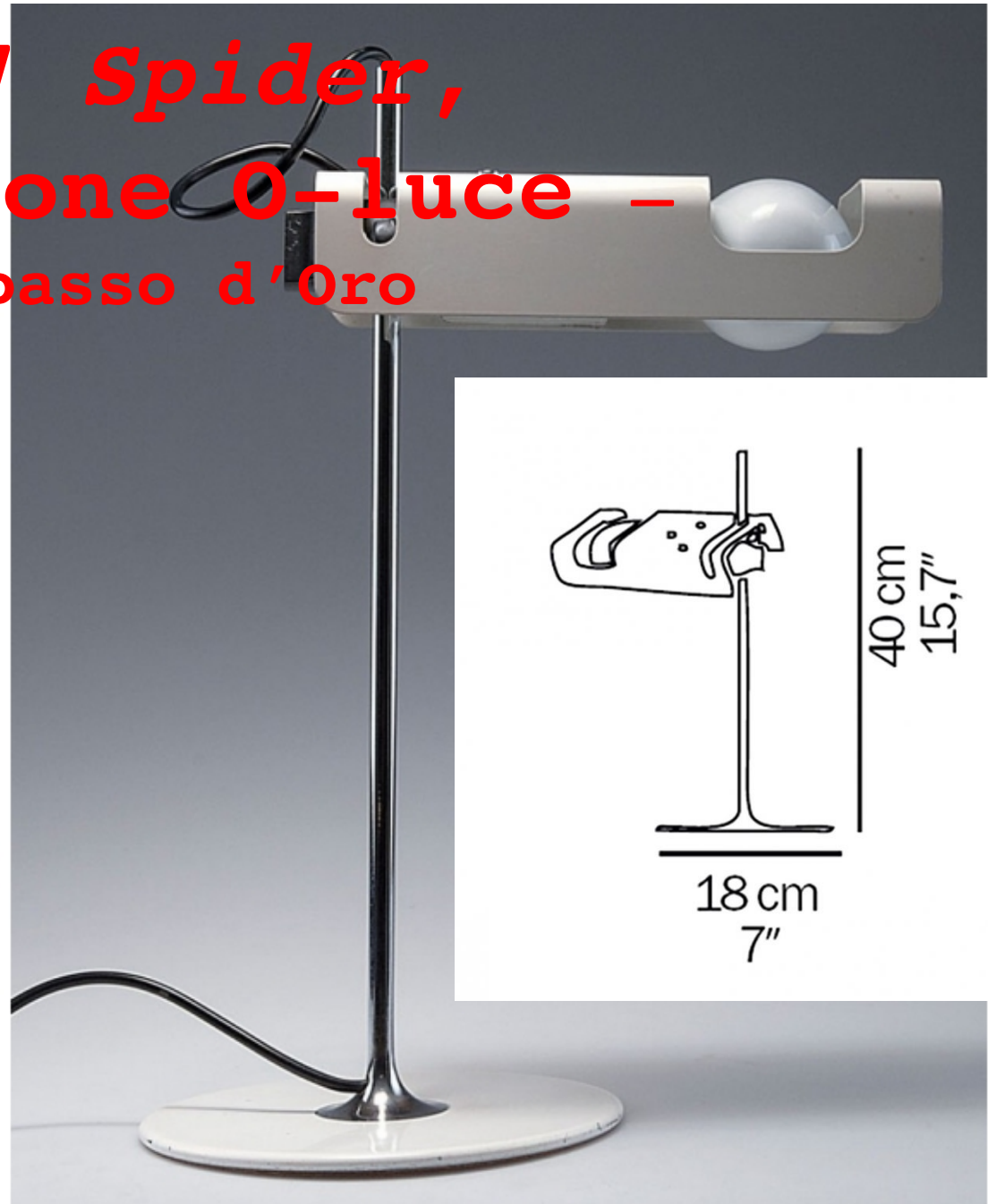

Cecilia Polidori - qualche
annotazione su Joe Colombo

25

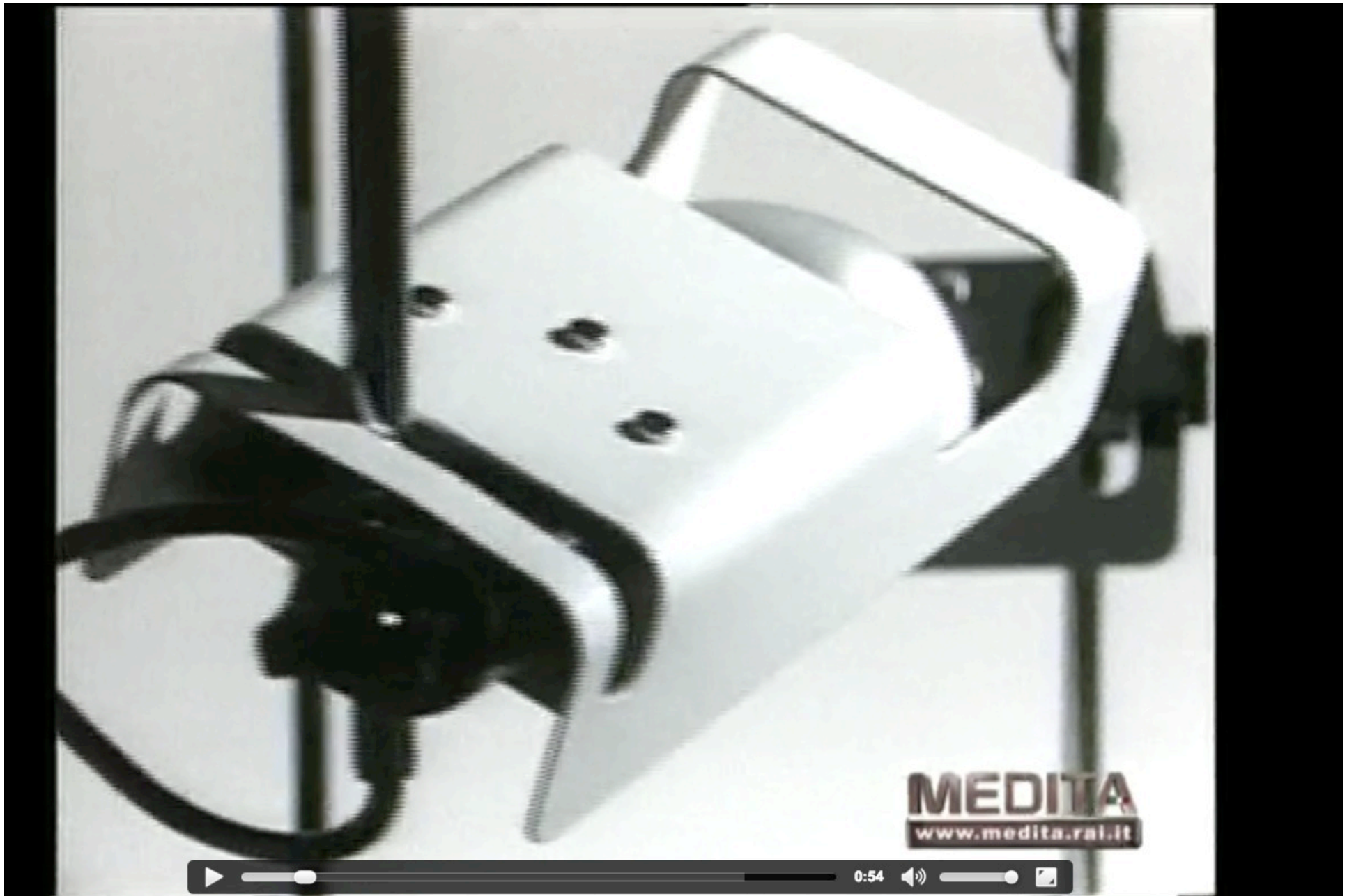

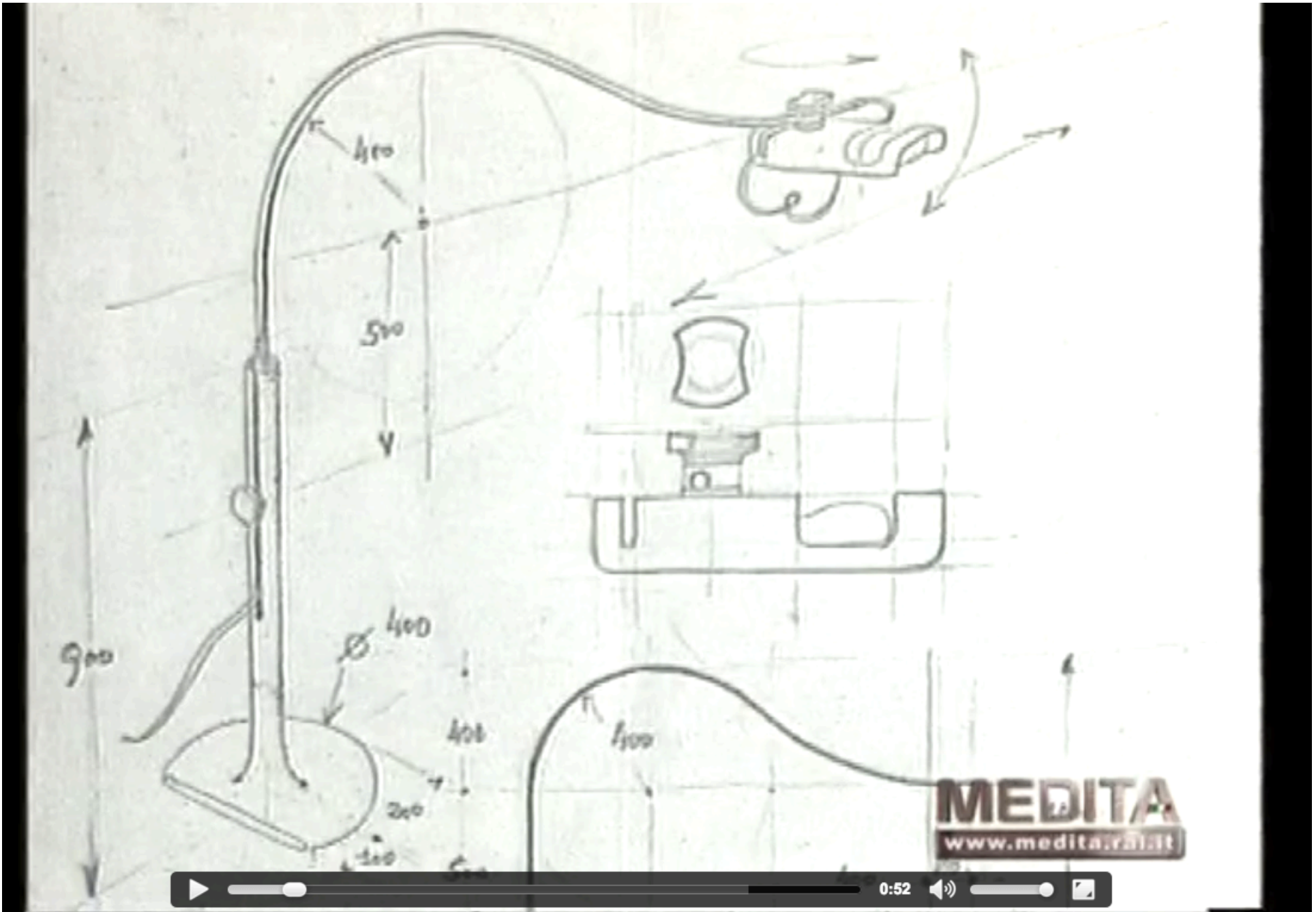



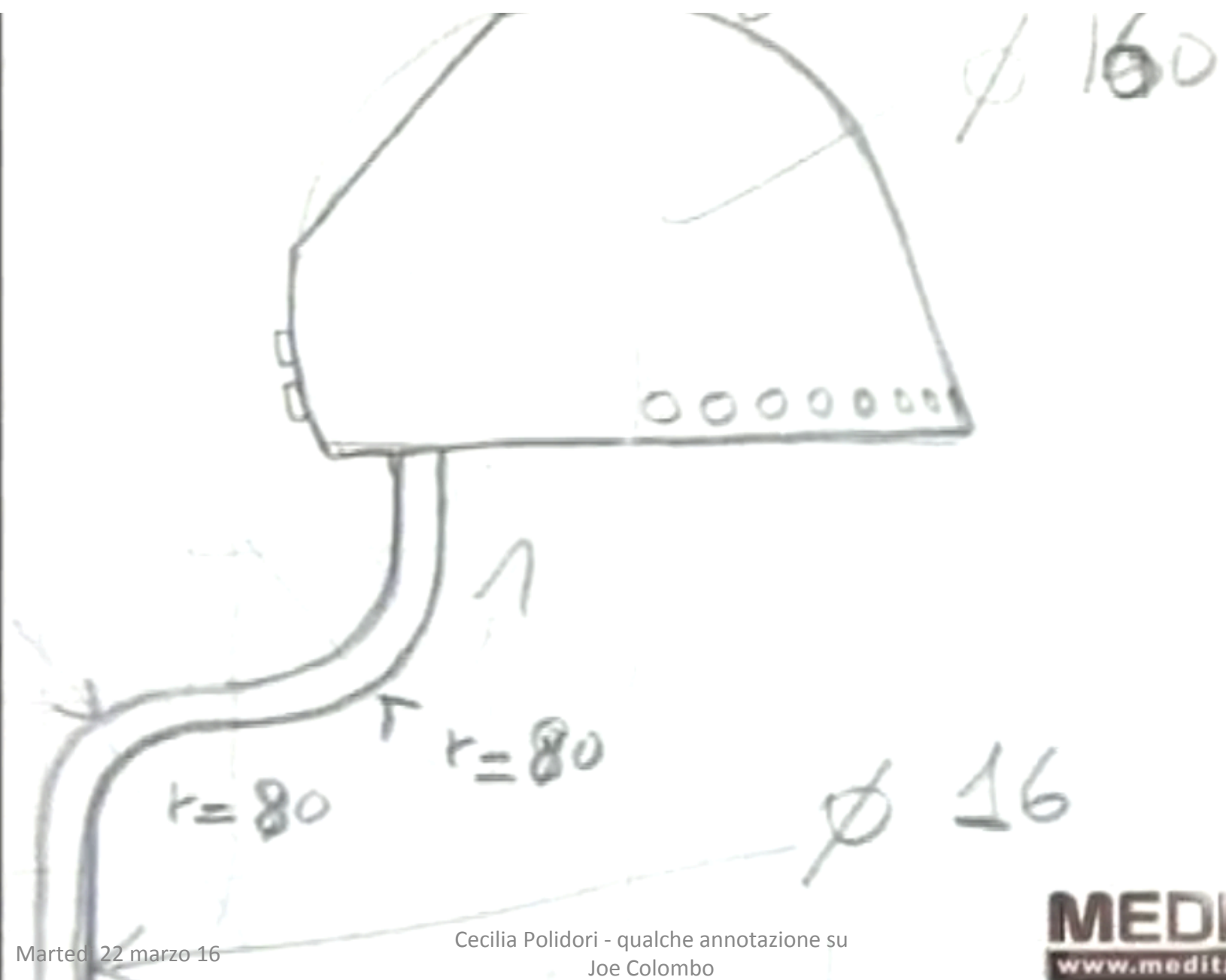

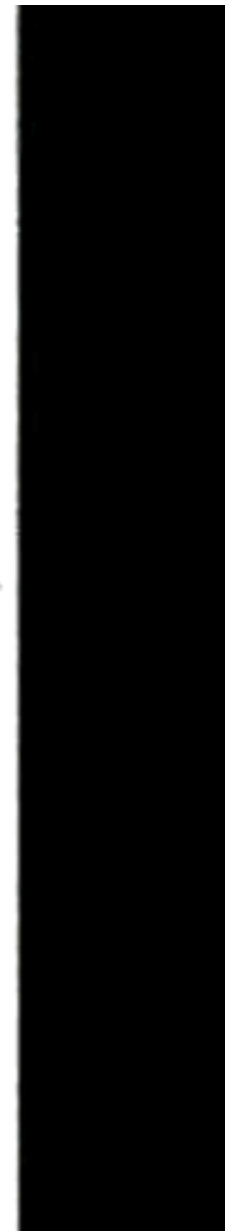
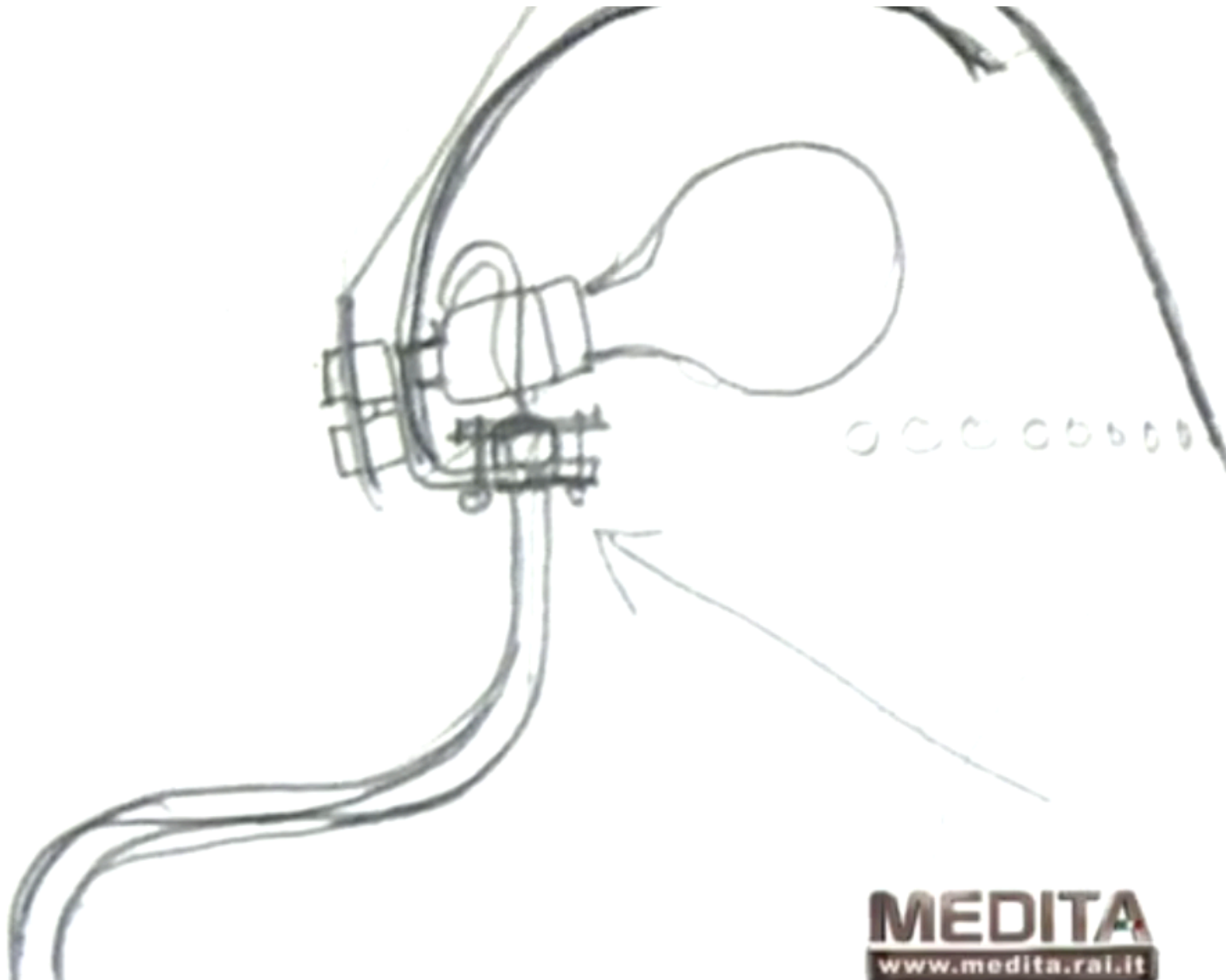

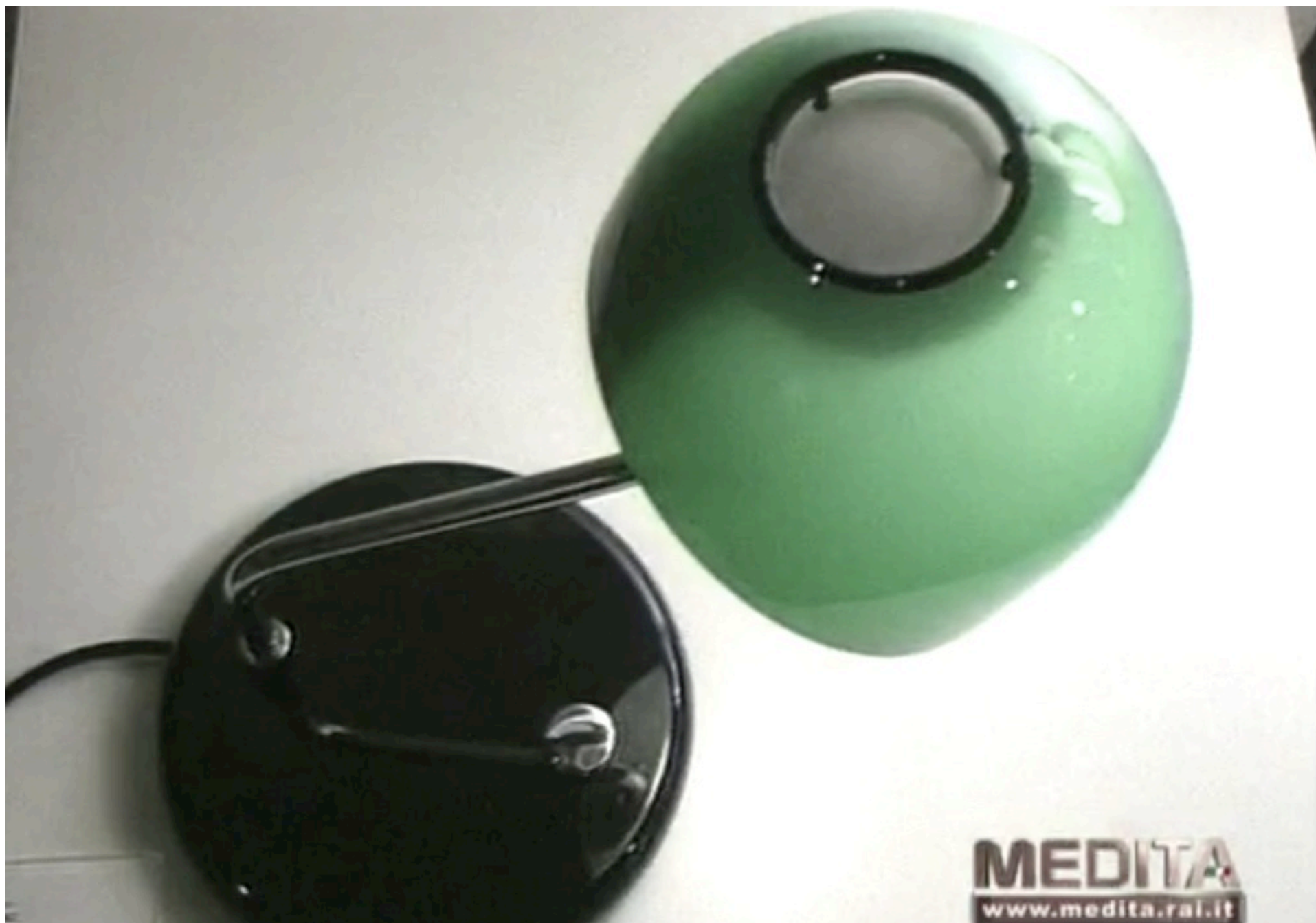

Martedì 22 marzo 16

Cecilia Polidori - qualche annotazione su
Joe Colombo

31



1965-1967 **Universale Chair** Sedia
impilabile 4860, Design 1965,
Production Kartell, 1967

1969-70 **Tube Chair**,
Produced by
Flexform, Italy.
Out of production

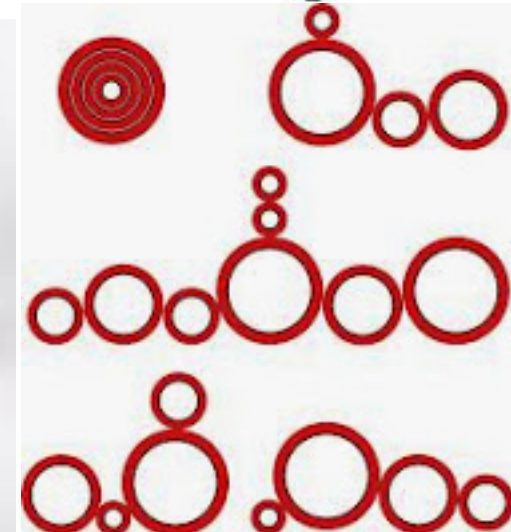

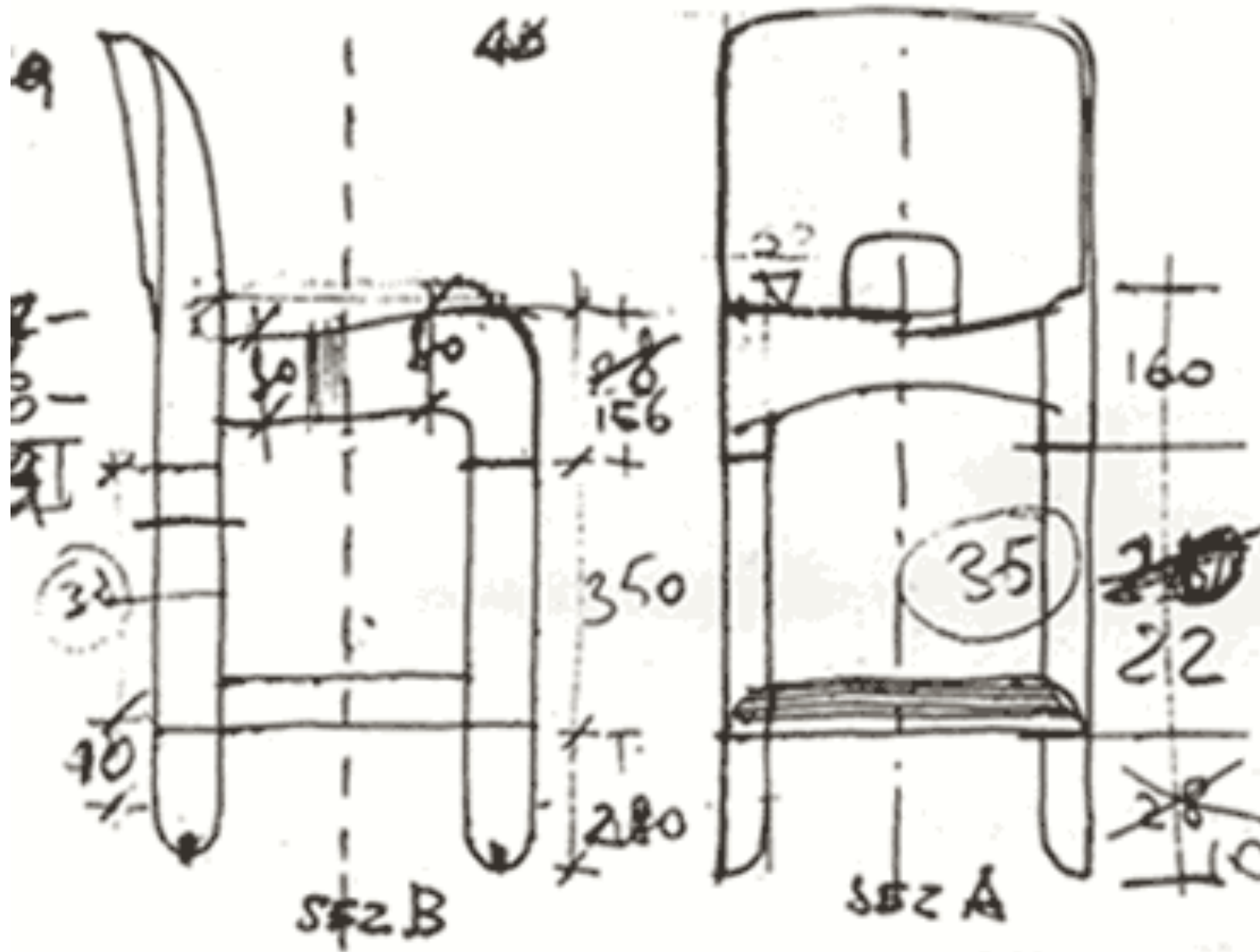

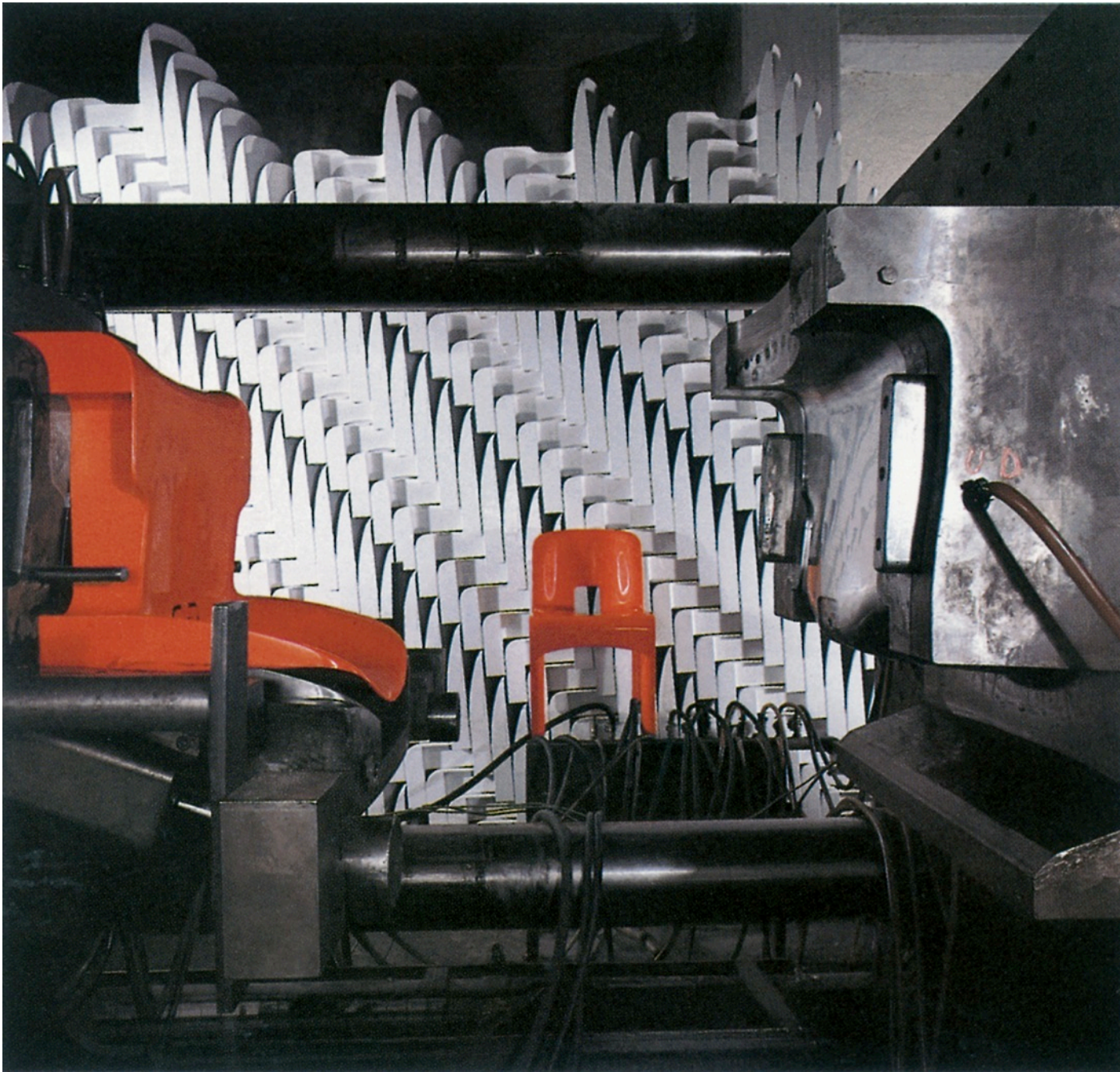

Martedì 22 marzo 16

Cecilia Polidori - qualche
annotazione su Joe Colombo

34

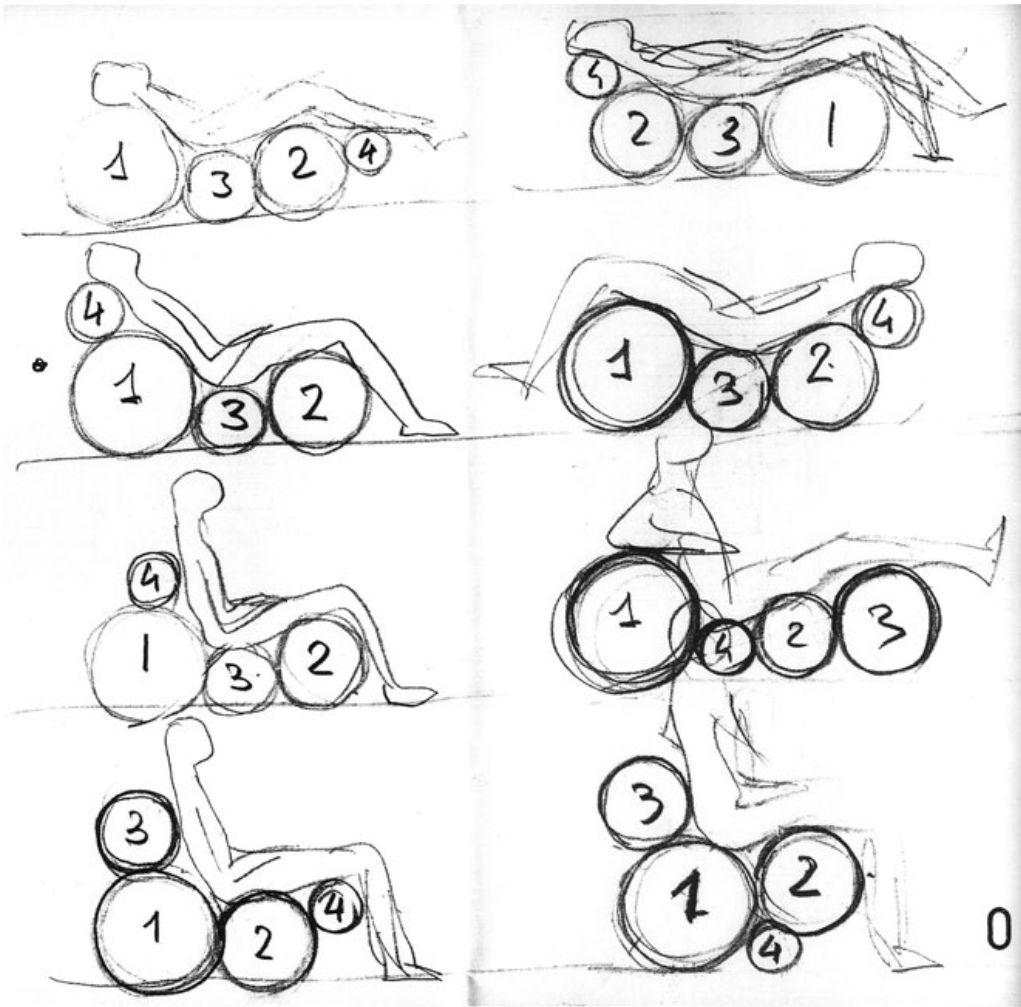

Martedì 22 marzo 16



Cecilia Polidori - qualche
annotazione su Joe Colombo

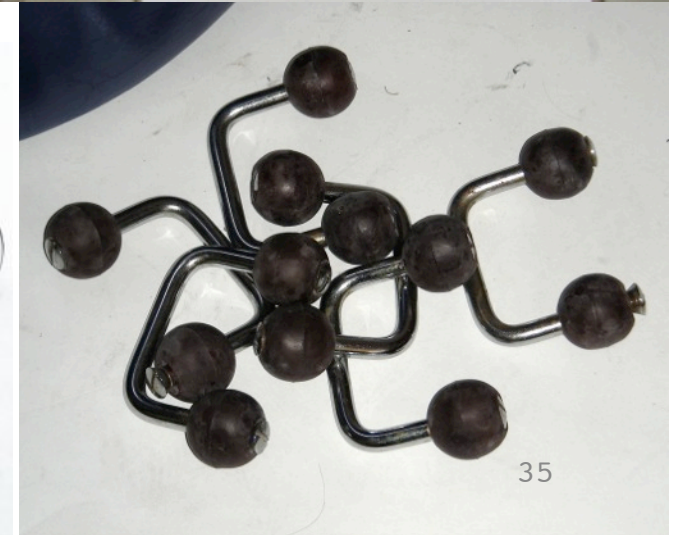

35

Poker table, 1969 Produzione
Zanotta



BOBY – Trolley AJC 0139
Design 1970 – Production 1970
Manufacturer B-LINE,
carrello contenitore **Boby** per B-LINE



**1970 -Production 1970
Table and alarm clock
Manufacturer: ALESSI**





MULTI-CHAIR ARMCHAIR

AJC. 0146

Design 1970 – Production

Convertible system

Manufacturer: B-LINE



Joe Colombo, Joe Colombo, système d'habitation Living Center, brochure publicitaire. Rosenthal 1970-1971





Martedì 22 marzo 16

Cecilia Polidori - qualche
annotazione su Joe Colombo

40

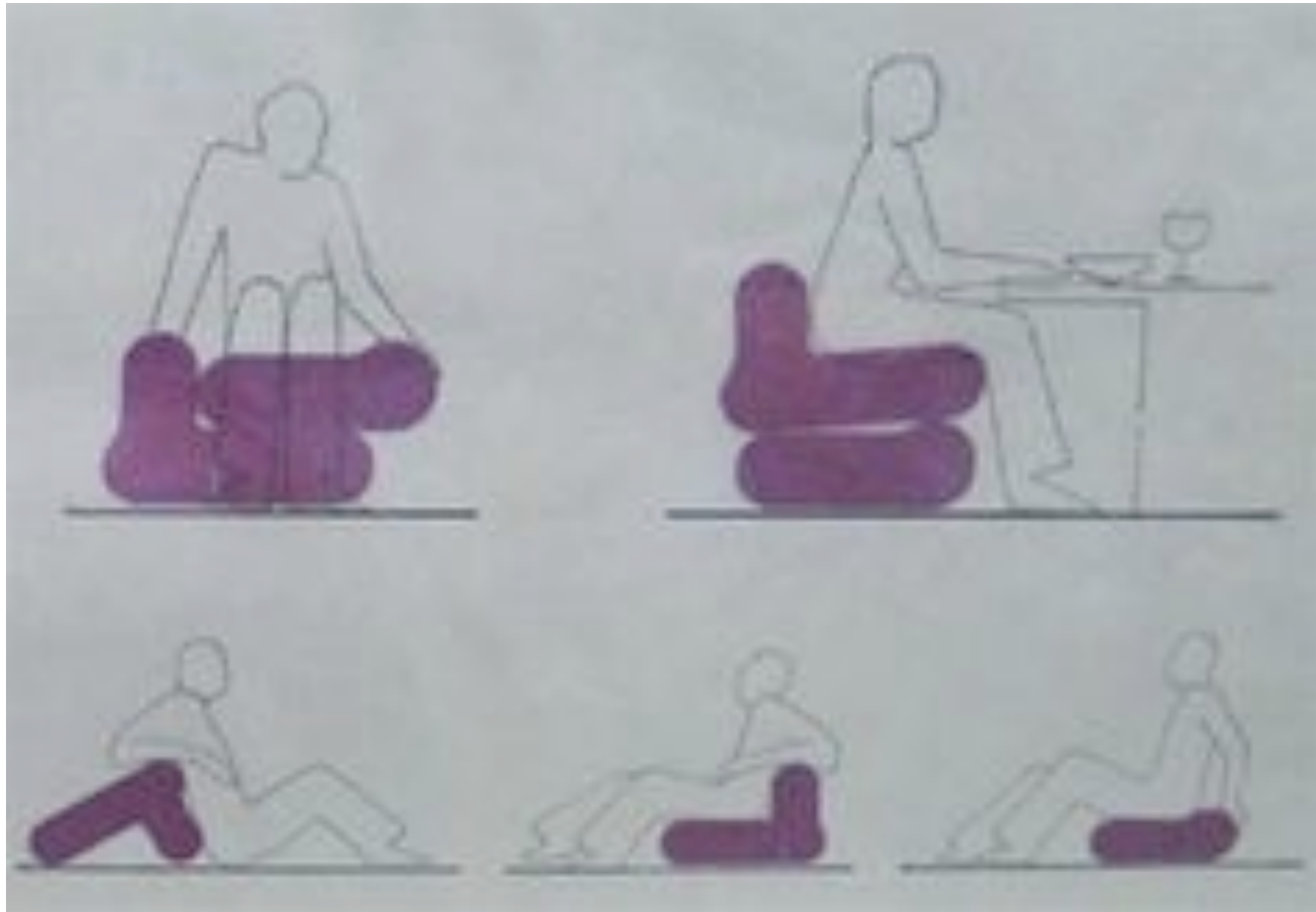

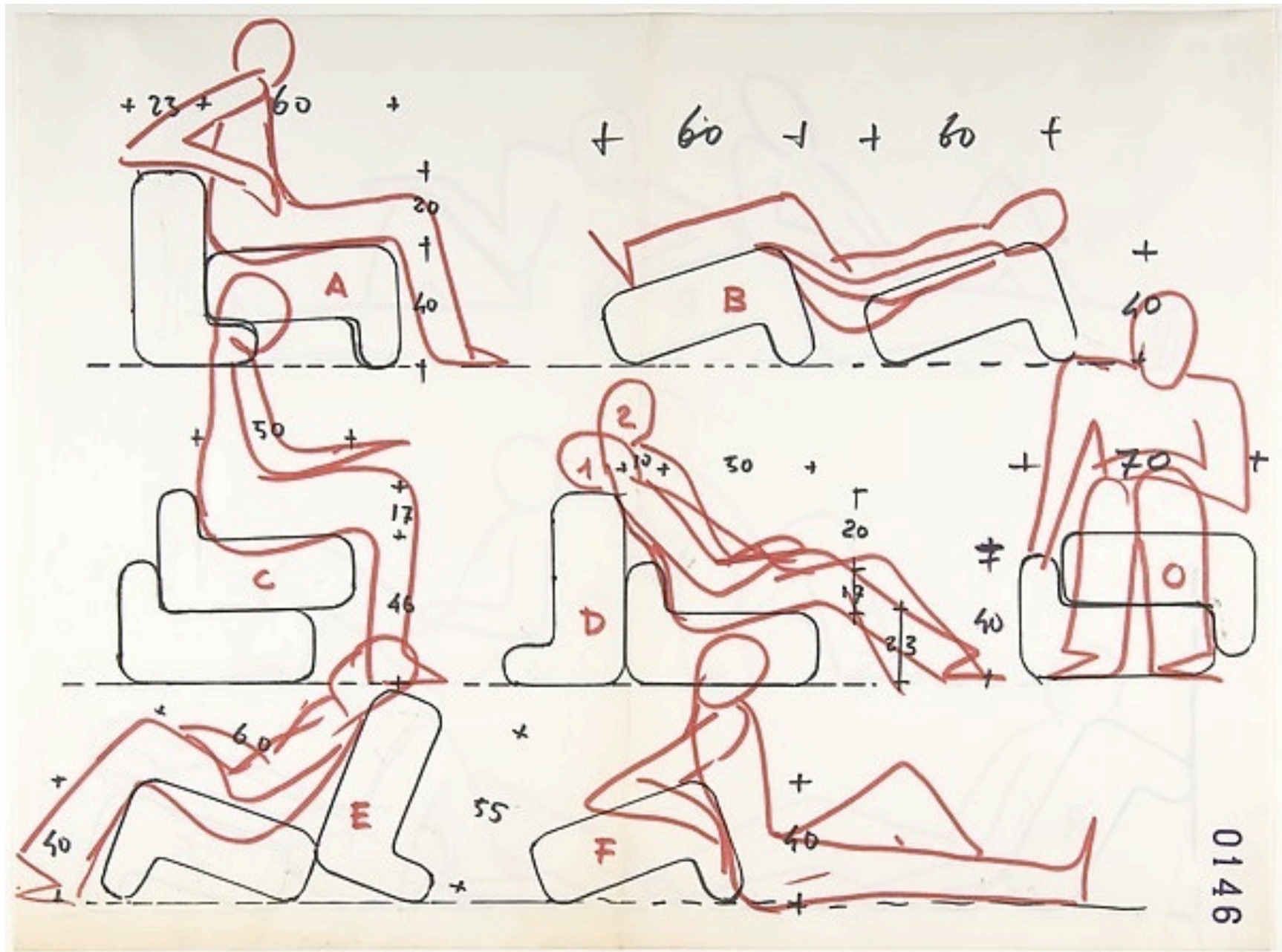

Martedì 22 marzo 16

Cecilia Polidori - qualche
 annotazione su Joe Colombo

42

Additional System chair, 1967-1968



226

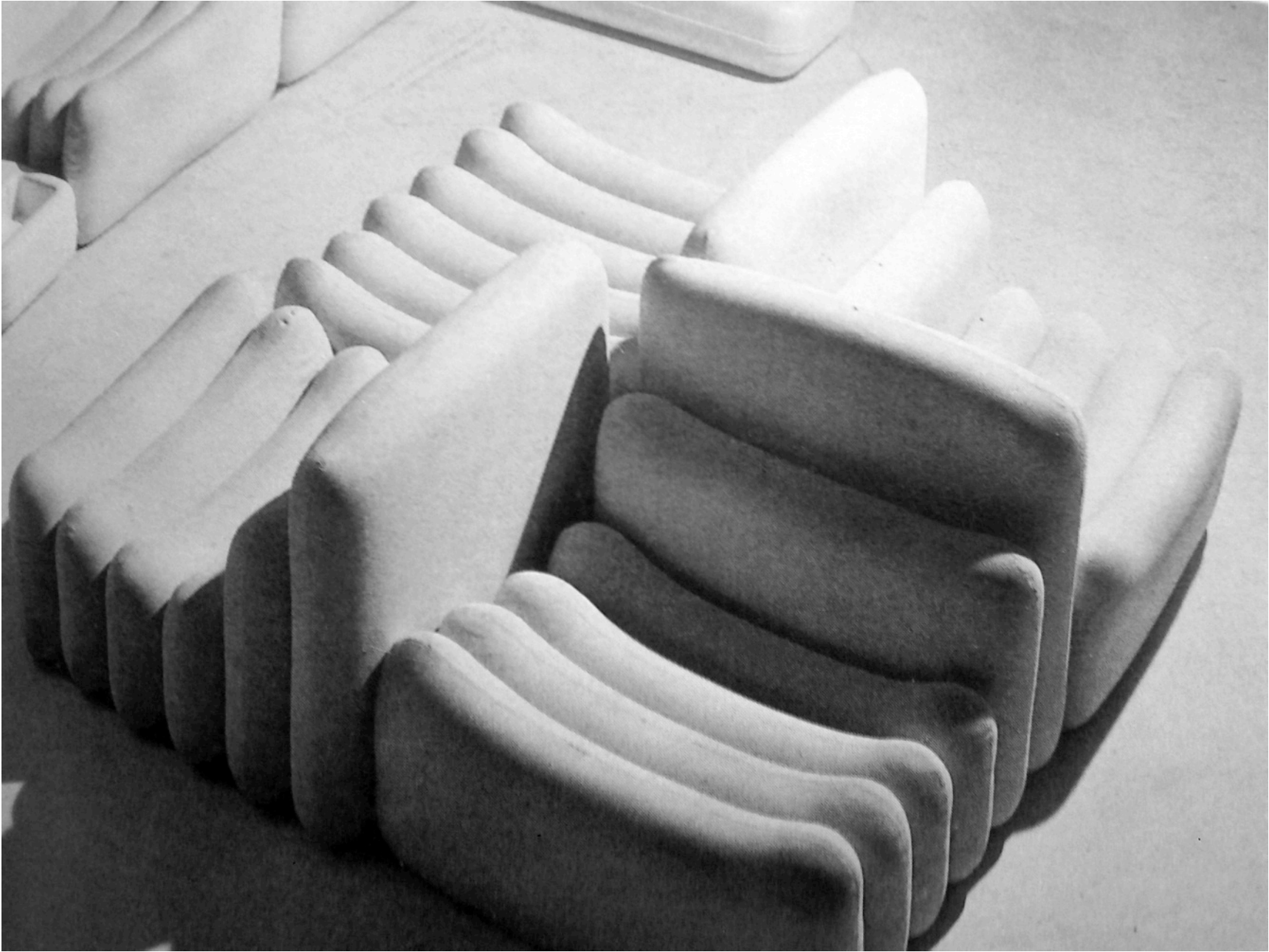

Martedì 22 marzo 16

Cecilia Polidori - qualche
annotazione su Joe Colombo

44

IMPRONTA poltrona,
 progettata nel 1954,
 appartiene al primo periodo
 creativo di Joe Colombo
 quando ancora frequenta
 l'Accademia di Belle Arti di
 Brera e al Politecnico di
 Milano. L'oggetto è il
 risultato di schizzi
 accurati, realizzati anche
 in sezione, che indagano il
 rapporto tra la postura
 umana, quando seduti in
 relax, i requisiti
 ergonomici e la forma
 desiderata. La poltrona è
 caratterizzata da linee ben
 definite.

Copyright: Ignazia Favata - Studio Joe Colombo

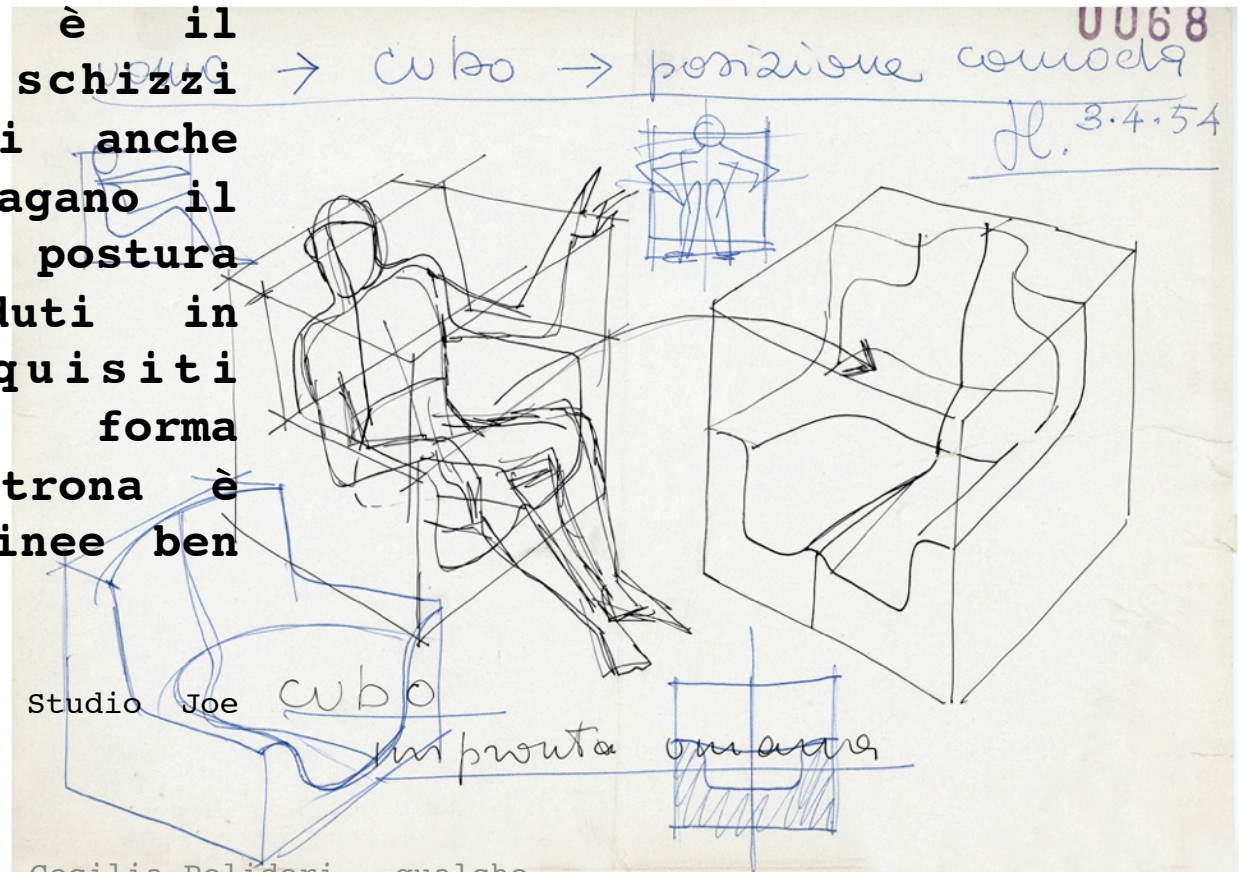

Cecilia Polidori - qualche
 annotazione su Joe Colombo

RING

**modulo componibile
produzione B-line**



Contenitore composto da un guscio in lamiera verniciata e due ripiani in legno di rovere



Martedì 22 marzo 16

Cecilia Polidori - qualche
annotazione su Joe Colombo

1968 Lampada *Flash*
produzione O-luce



Martedì 22 marzo 16

Cecilia Polidori - qualche
annotazione su Joe Colombo

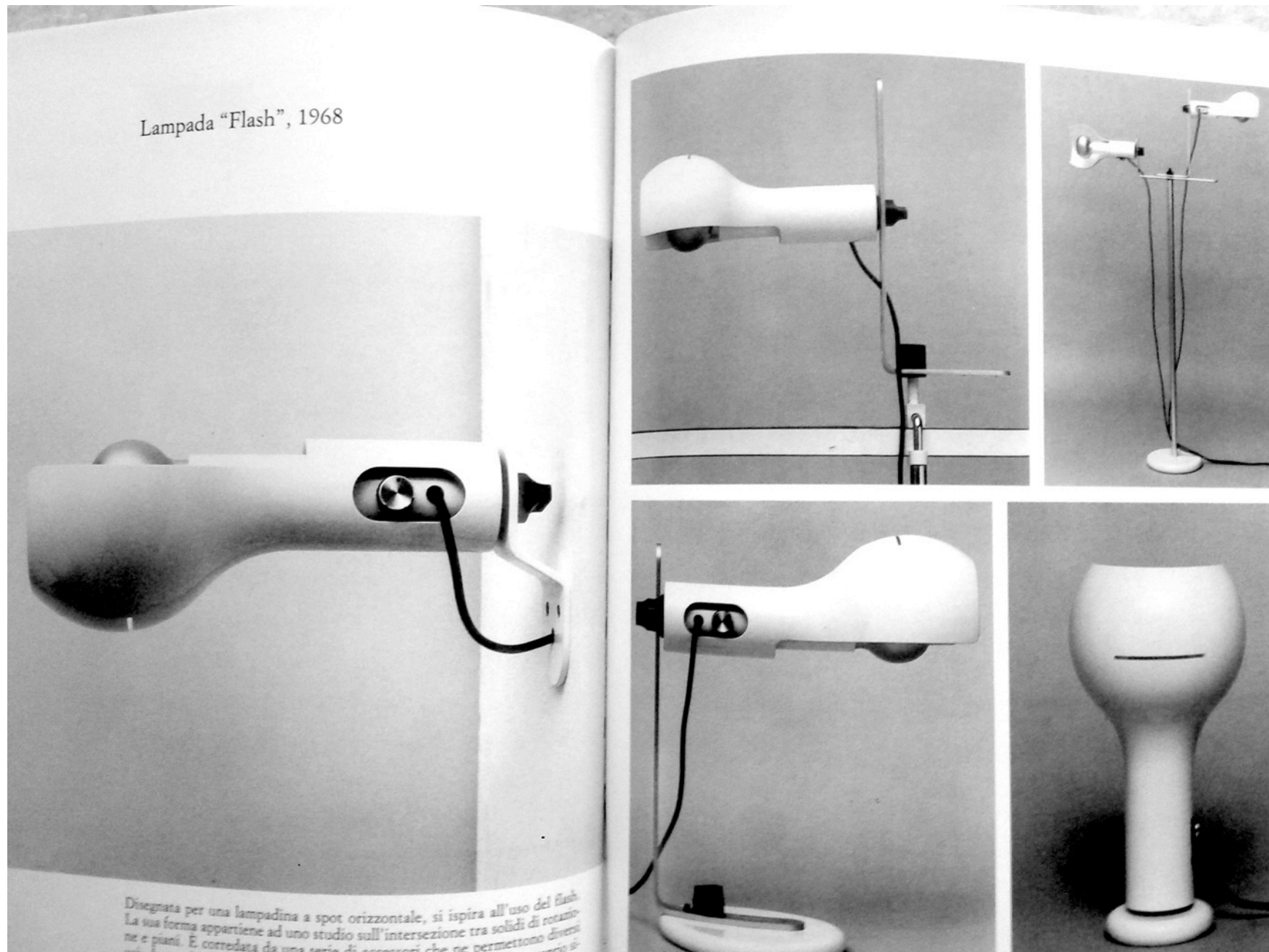

Martedì 22 marzo 16

Cecilia Polidori - qualche
annotazione su Joe Colombo

49

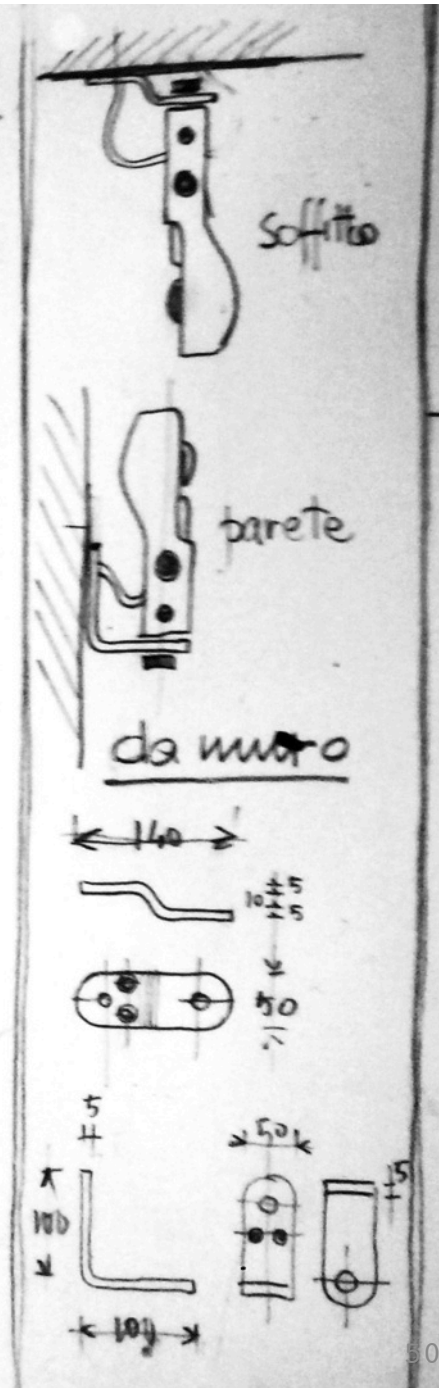
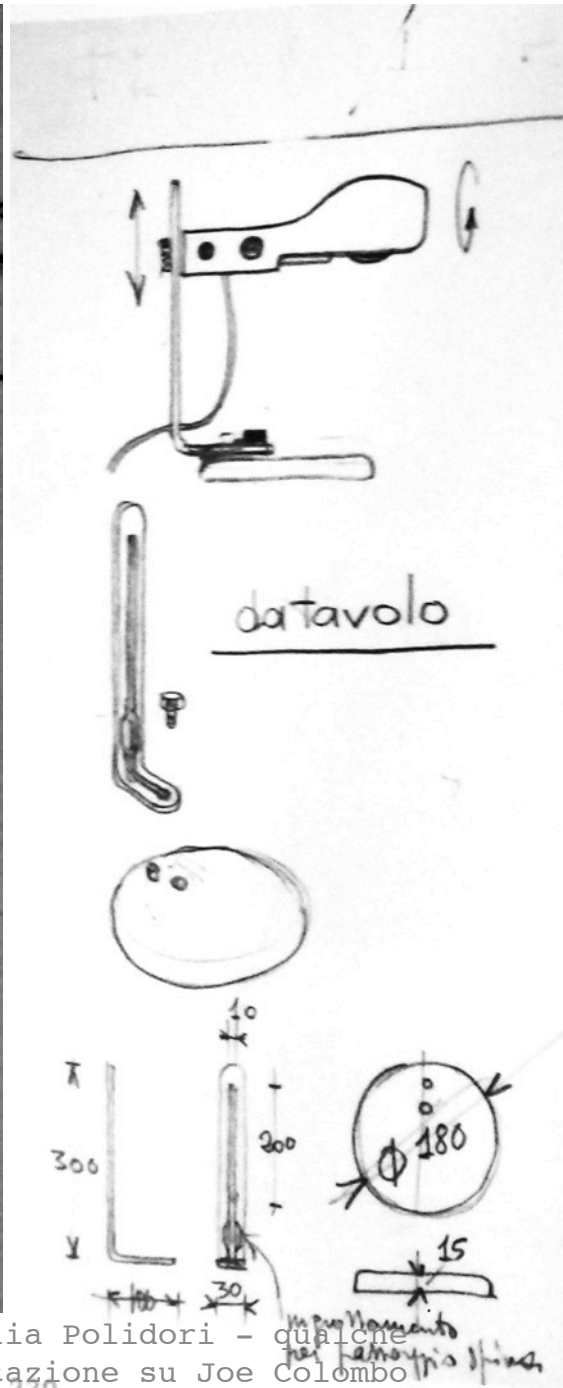
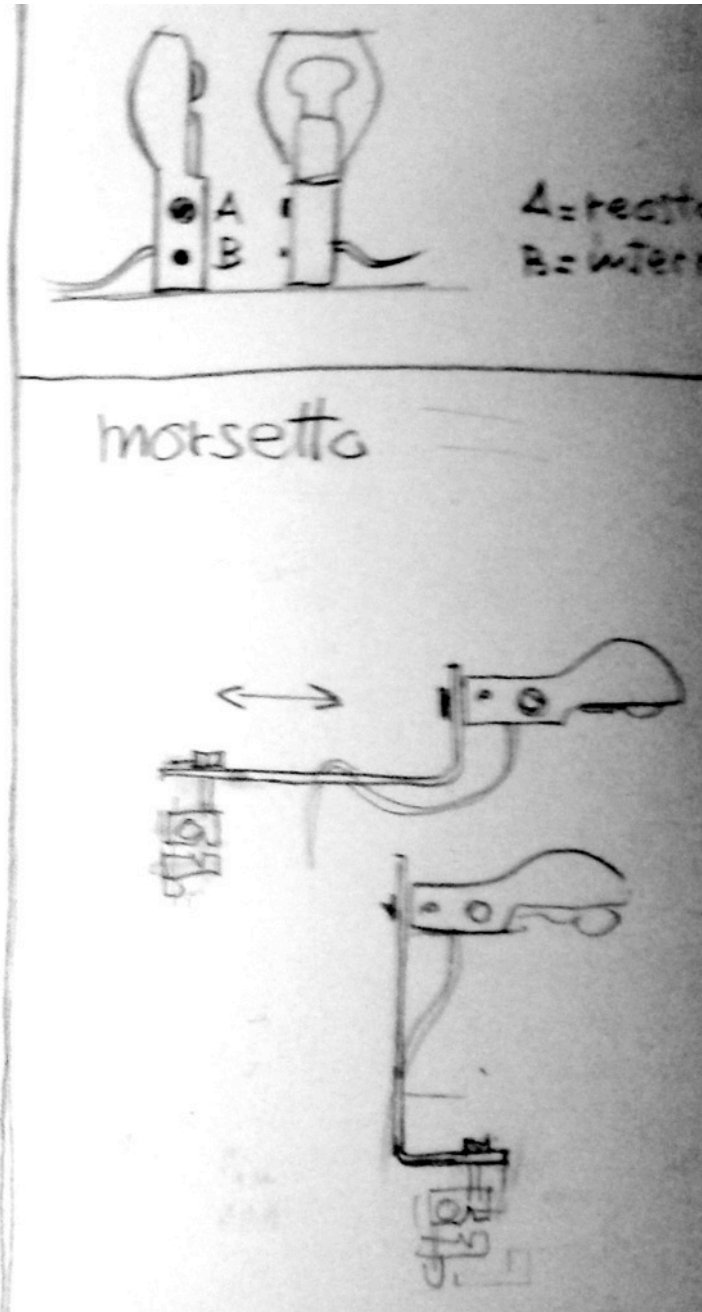

Martedì 22 marzo 16

Cecilia Polidori - qualche
annotazione su Joe Colombo

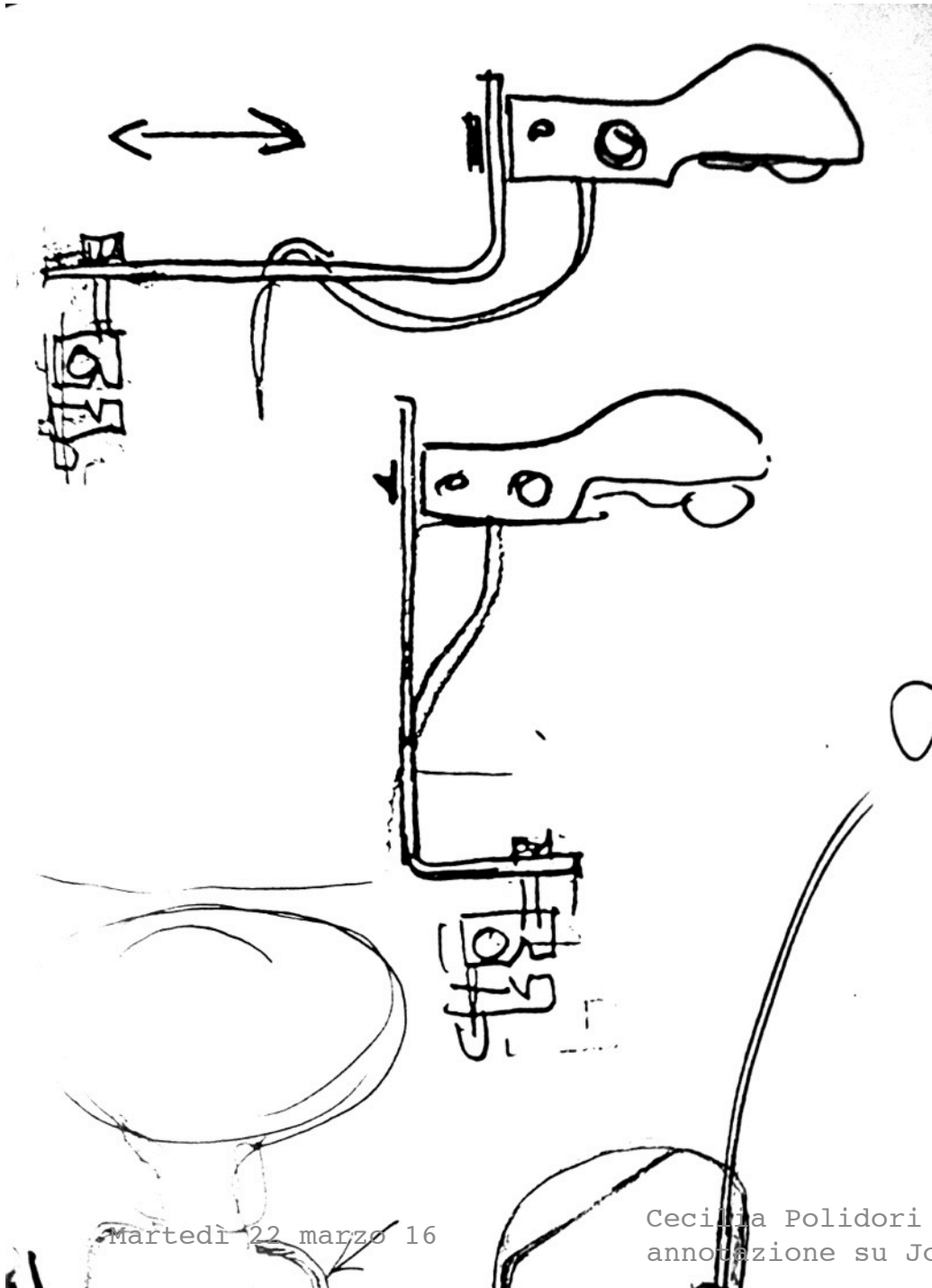

Martedì 22 marzo 16

Cecilia Polidori - qualche
 annotazione su Joe Colombo

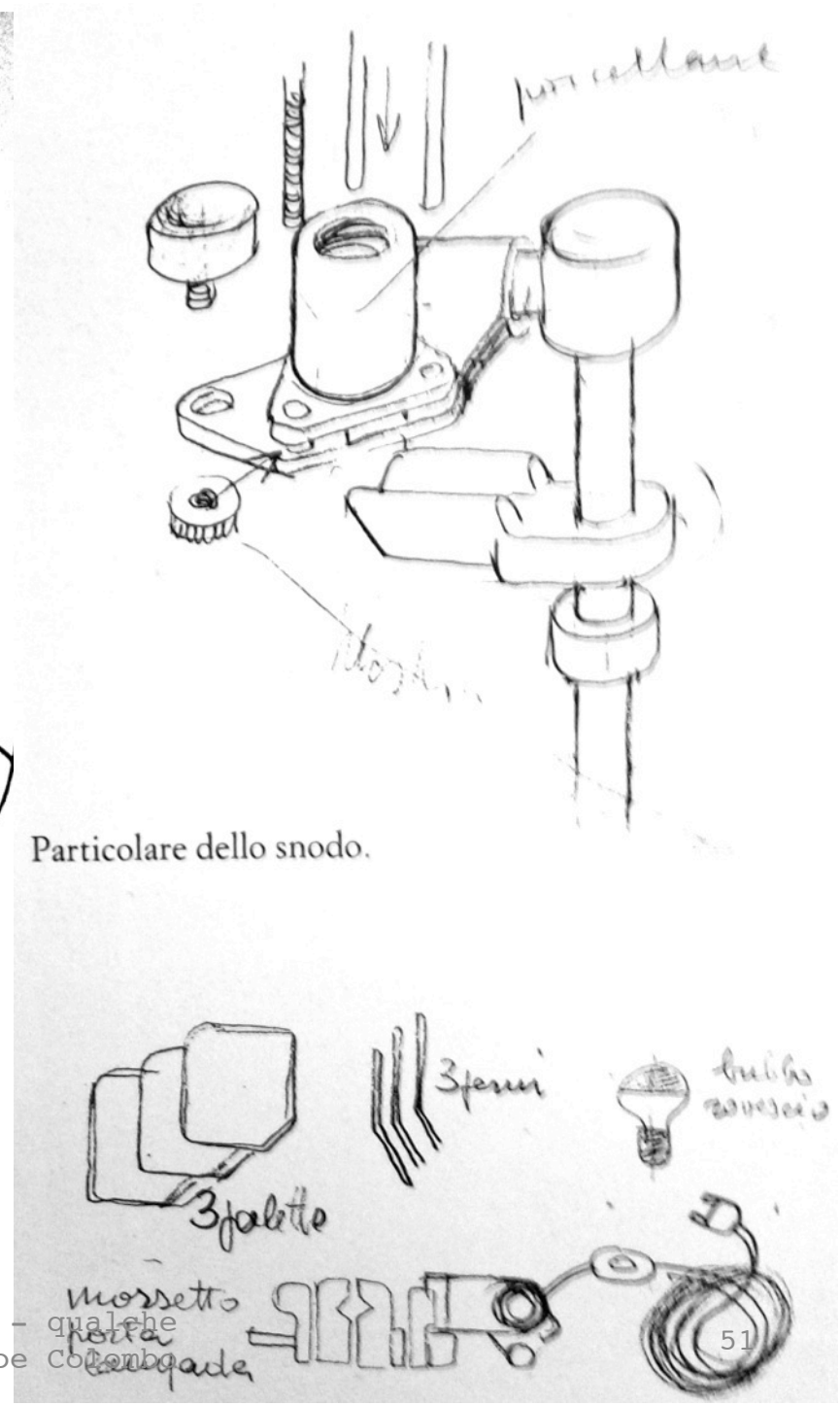

Particolare dello snodo.

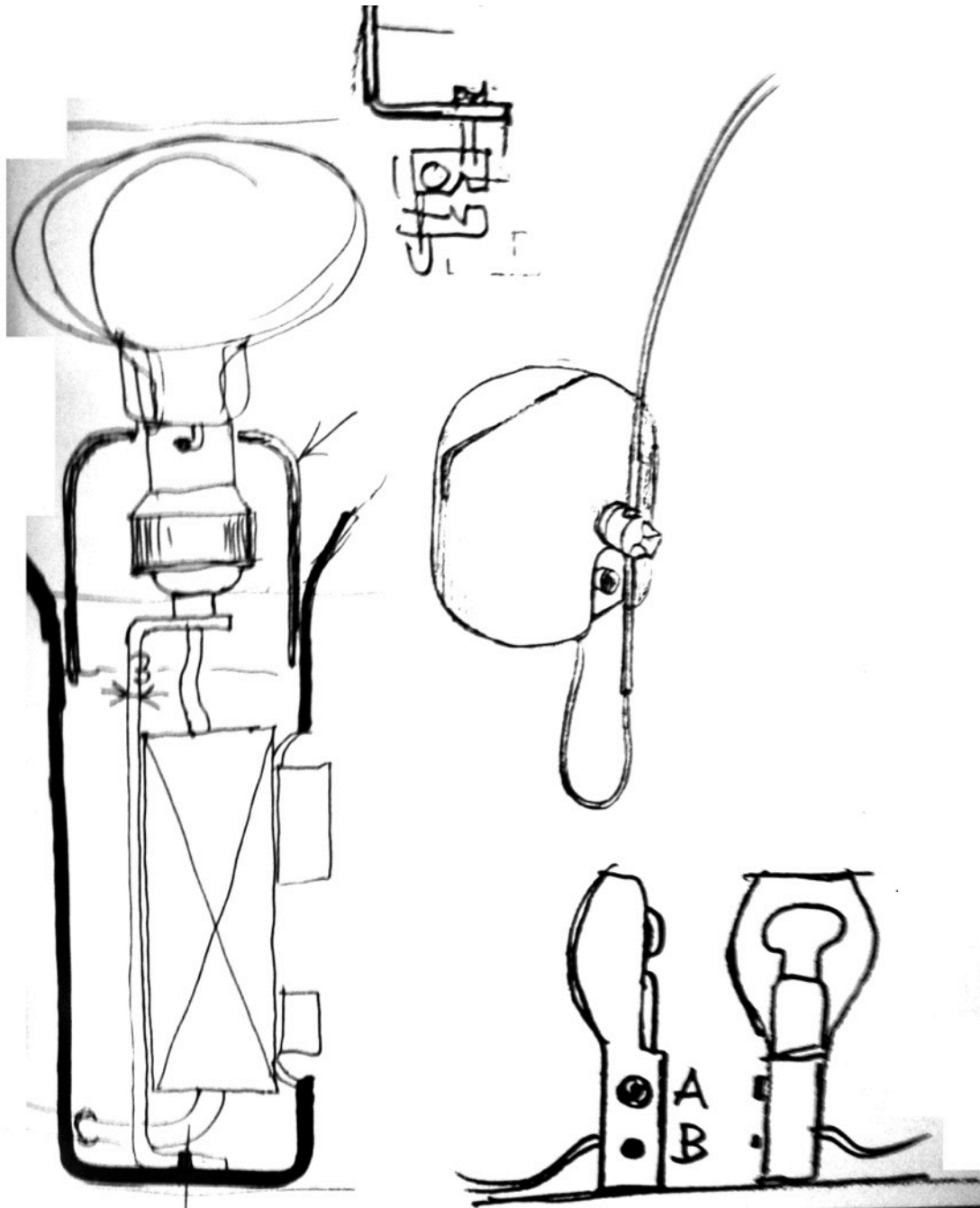

Martedì 22 marzo 16

Cecilia Polidori - qualche
annotazione su Joe Colombo

52

1965

Secondo appartamento di via Sismondi,
Milano, pt e seminterrato

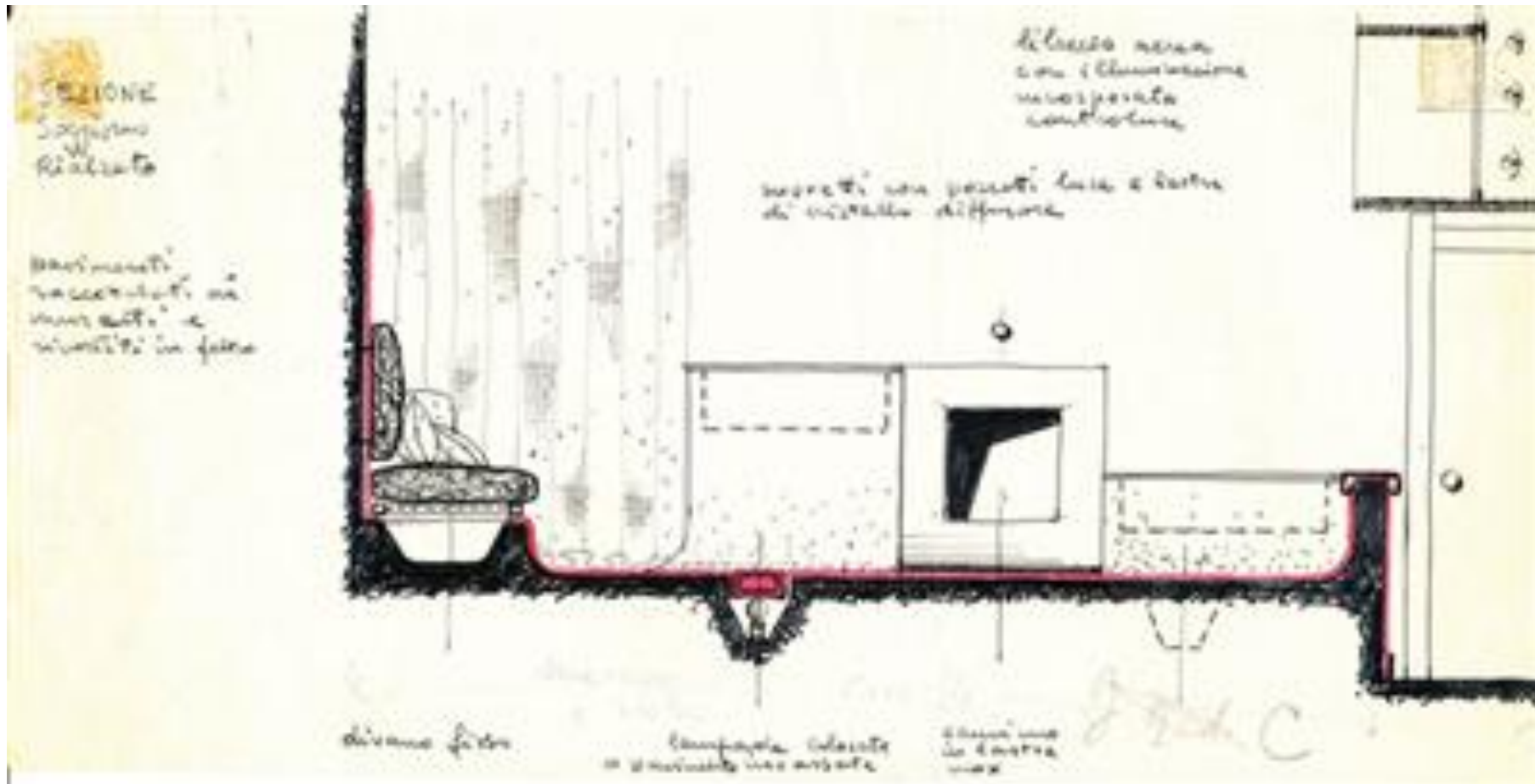

Martedì 22 marzo 16

Cecilia Polidori - qualche
annotazione su Joe Colombo

53

dal 1964 al 1976 RA (Onda)

**Coppia di lampade a sospensione con paralume
costituito da un vetro fresnel stampato e da una
corona in alluminio.**

Produzione Oluce diam cm 47

da Mateo Kries, Ignazia Favata (cura di), "Joe Colombo", Skira, 2005, pag. 154,155



Martedì 22 marzo 16

Cecilia Polidori - qualche
annotazione su Joe Colombo

54



1970 **Topo** lampada a morsetto
Produzione Stilnovo
lung cm 93

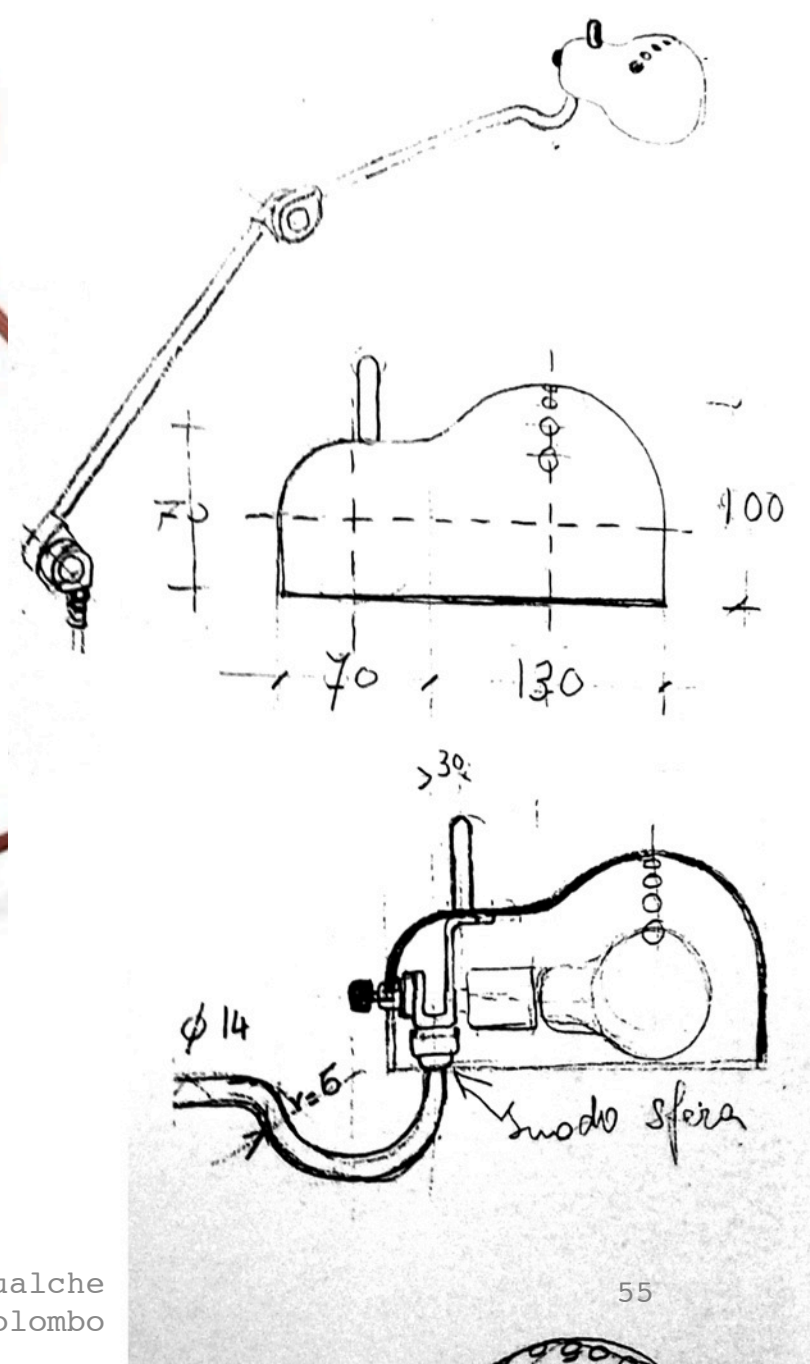

1970

TRIEDRO

Produzione Stilnovo
lampada da terra con faretto snodabili e orientabili



Martedì 22 marzo 16



Cecilia Polidori - qualche
annotazione su Joe Colombo



56

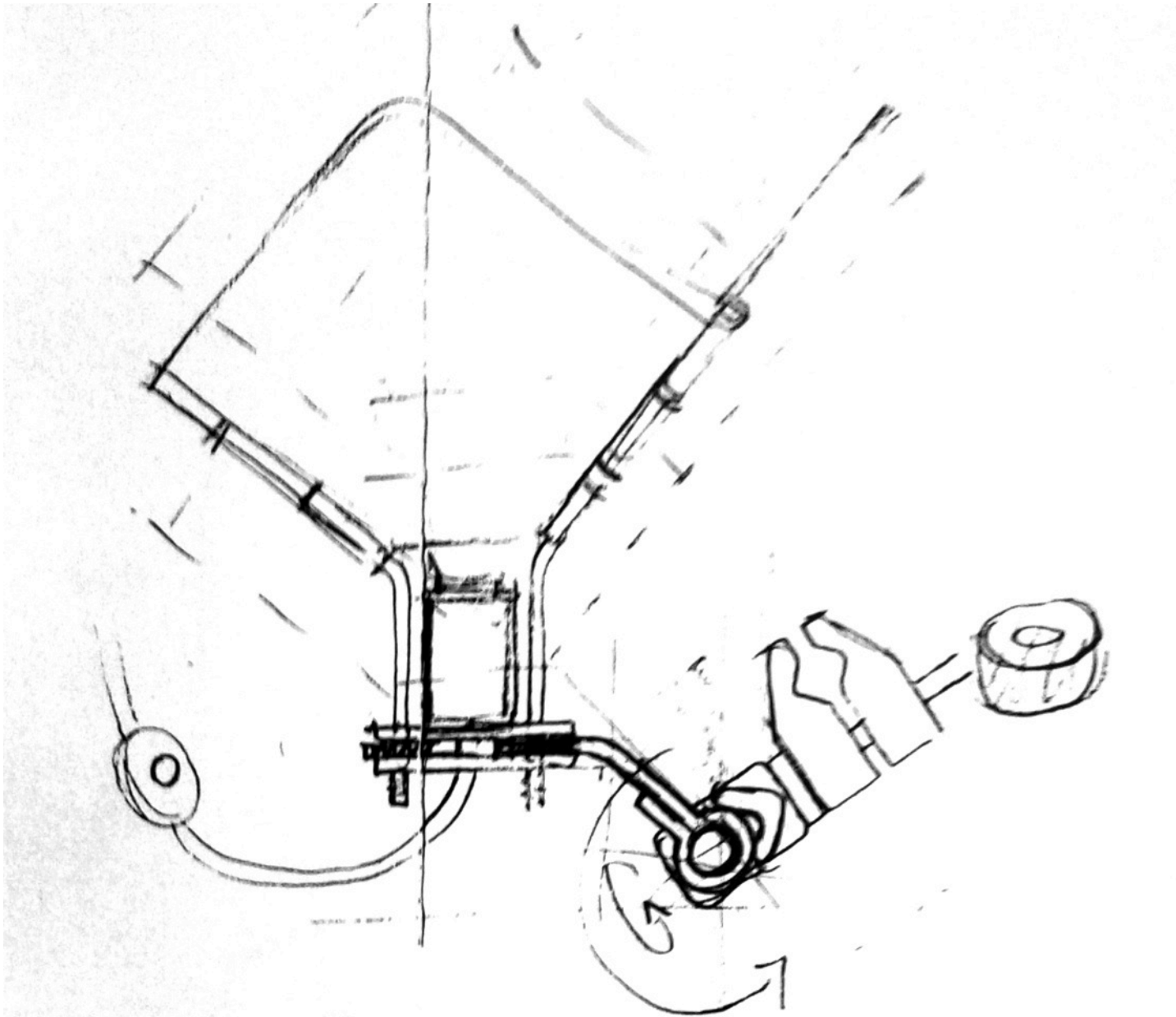

Particolare del morsetto.

Martedì 22 marzo 16

Cecilia Polidori - qualche
annotazione su Joe Colombo