



Altro ▾ Blog successivo»

cecilia.polidori2@gmail.com Nuovo post Design Esci

freak & pop design . design frikkettone

Cecilia Polidori - Sixties Design in the World: Metal, Plastic, Fashion, Music, Cinema and TV - LEZIONI - deepdesignbycp@gmail.com - freak & pop design - design frikkettone 2, <http://designfrikketone2.blogspot.it> - freak & pop design - design frikkettone 3, <http://designfrikketone3.blogspot.it> - Design - prof C Polidori - 2015/16, <https://www.facebook.com/sixties.design.polidori> - Design - prof Polidori - 2015/6

[Home page](#)[definizione Pop Art & frikkettone/ regole d'oro/ elenco Link /calendario Lezioni / Fasi consegne/ appelli d'esame & Link/ come fare una Bibliografia](#)[Bibliografia & testi consigliati \(in aggiornamento\) 19/3/2016](#)

LEZIONE 1 definizione design vuol dire progetto/ le Cabanon 1949/ Wesselmann natura morta 1963/ POP ART & mass media/ generazione "boom" economico

LEZIONE 2 1959 prime immagini Luna & Terra / 1957-61 Programmi Russia e 1958-63 Nasa (chip) / 1958 "la rivoluzione non è un pranzo di gala" / Il pianeta proibito 1956 / piano sequenza Touch of Evil 1958 / 1951-2 DIAMOND Chair, Saarinen 1955-62

LEZIONE 3 INTRODUZIONE AGLI ANNI '60 - gli anni '50 Vespa & Lambretta/ Mollino/ Ponti & Compasso d'oro/ plastica & schiume espansive & elettronica/ radio & telefono/ Olivetti/ chip & elettronica/ Sony Moplen/ Munari Zizi & Zanuso & Arflex/ Eames & Nelson

LEZIONE 4 il Pop degli anni '50/ definizione POP ART & Arte & KITSCH & società consumistica & MASS MEDIA & DESIGN & Standard & Good Design/ Theme building 1961/ Deco Miami/ american mix - fifties homestyle a real american/ Chrome vintage 1950's formica kitchen/ Kitsch & Bad Taste/ Jukebox/ Elvis ELVISIANA & Memphis & NASHVILLE/ Marilyn & Chicago/ Hello Kitty & NYC/ Hawaii/ Roy Lichtenstein/ Southernmost Point, Key West, Florida/ NYC & Capodanno & Saint Patrick's Day/ San Francisco Lombard Street/ Seattle Gum Wall/ The Fountainhead & Wrightiana

LEZIONE 5 1958 61 62 63 FENOMENIA POP / definizione TARGET & OPULENZA/ Marilyn & Warhol/ Pop Design/ Claes Oldenburg/ il Pop degli anni '60 / (1958 - 1968: i veri anni '60)/ music/ The Twist / The Beatles & Pierre Cardin/ Breakfast at Tiffany's '61/ DESIGN BRACELETS vespa, dolce vita, etc sperimentazioni / Kennedy JF/ Martin L King

LEZIONE 6 1963 64 65 i primi favolosi anni '60 - Ronettes/ Righteous Brothers/ Sonny & Cher/ Hitchcock The Birds/ Stanley Kubrick Dr. Strangelove/ Cassius Clay, Muhammad Ali/ Nobel a Martin Luther King/ Mary Quant & minigonna & Twiggy/ Sottsass & Olivetti/ Mari & Danese/ Zanuso & Kartell & Brionvega & Arflex/ André Courrèges.

LEZIONE 7 1965-66-67 Beatles baronetti & NYC/ Emilio Pucci, The Bubble/ Eero Aarnio Ball Chair/ Auguri di / Zanuso & grillo/ Vico Magistretti & Eclipse/ Paco Rabanne/ optical & psychedelic & Verner Panton/ Pierre Cardin & André Courrèges/ William Wyler & Audrey Hepburn/ Antonioni & Blow up/ 1967 Stanley Kubrick & A Space Odyssey/ Joe Colombo/ Gae Aulenti/ Carlo Scarpa/ Ugo Mulas & Fontana & Warhol & Lichtenstein/ Warhol & Silver Factory 1962-68

LEZIONE 8 1967-69 Herbert Marshall McLuhan & Villaggio globale/ massacro di My Lai/ Hippies & Beatnik/ Barilla & Mina/ David Bowie Ground Control to Major Tom & typewriter /Sottsass & Valentine/ 1968 Beatles Yellow Submarine/ Lennon & Yoko & Bed-in/ Rolling Stones The Rolling Stones & We Love You & Sympathy for the Devil & Altamont 1969 with Hells Angels/

* LEZIONE 9 1968 69 70 - 72 - Martin L King & Bob Kennedy/ Superstudio & Zanotta & Abet Print & Joe Colombo/ Archizoom/ Castiglioni/ Mari & Munari "complicare è facile..." / alcune sperimentazioni dei miei corsi di design/ Christiaan Barnard/ Barbarella/ Superstudio/ Armstrong/ MOMA NYC The New Domestic Landscape 1972/ '73 Bellini & Divisumma 18 Olivetti & Lettera 22 Nizzoli 1950

* LEZIONE 10 1970 OHIO - KENT STATE University on May 4th & Neil Young/ Barry McGuire/ Zanuso Sapper & Brionvega & Terraillon/

INDICE ANALITICO (in costruzione) ESERCITAZIONE del 5 XI 2015 - Freak & Pop Design 1

ISTRUZIONI per la PUBBLICAZIONE dei POST sulla piattaforma didattica "freak & pop design - design frikkettone2"

Design - prof Polidori - 2015/6



pagina Facebook

LEZIONE 8 1967-69 Herbert Marshall McLuhan & Villaggio globale/ massacro di My Lai/ Hippies & Beatnik/ Barilla & Mina/ David Bowie Ground Control to Major Tom & typewriter /Sottsass & Valentine/ 1968 Beatles Yellow Submarine/ Lennon & Yoko & Bed-in/ Rolling Stones The Rolling Stones & We Love You & Sympathy for the Devil & Altamont 1969 with Hells Angels/

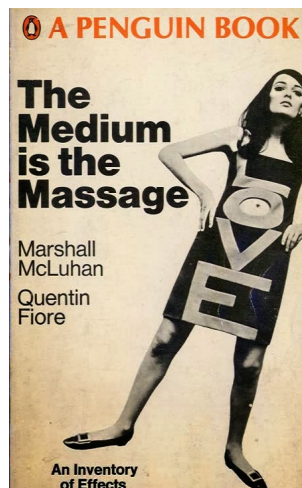

CANADA dal 1960 c.a. Herbert Marshall McLuhan

OGNI INFORMAZIONE è UNA DEFORMAZIONE:

"La televisione porta la brutalità della guerra nel confort del salotto. Il Vietnam è stato perduto nei salotti d'America, non sui campi di battaglia del Vietnam."

Scuola di Toronto

1951. La sposa meccanica. moderna Cappuccetto Rosso, allevata a suon di pubblicità, non ha nulla in contrario a lasciarsi mangiare dal lupo

1962 The Gutenberg Galaxy: The Making of Typographic Man

1964 Gli strumenti del comunicare "il medium è il messaggio"

Questa opera di scelta e messa in fila delle informazioni è già di per sé una deformazione importante della notizia, che filtrata dal montatore, non riproduce più la realtà nel senso

La fase del montaggio, necessaria e obbligatoria, è già una grande modifica di quello che ci viene fatto sapere. Il montaggio opera a due livelli fondamentali:

1) la scelta di cosa mostrare e cosa non mostrare.

2) il modo con cui mostrarlo, l'enfasi, la potenza, il ritmo ecc. che vanno a modificare sensibilmente la nostra percezione della notizia stessa.

1967 Il medium è il messaggio

1968 Il villaggio globale. XXI secolo: trasformazioni nella vita e nei media "Quello del "villaggio globale" (1968) è un metaforico ossimoro adottato da McLuhan per indicare come, con l'evoluzione dei mezzi di comunicazione, tramite l'avvento del satellite che ha permesso comunicazioni in tempo reale a grande distanza, il mondo sia diventato piccolo e abbia assunto di conseguenza i comportamenti tipici di un villaggio."



il massacro avvenne il 16 marzo 1968 a My Lai



Hippies/ Figli dei fiori

Il 14 gennaio 1967 l'enorme raduno all'aperto di San Francisco rese popolare la **cultura hippy** in tutti gli Stati Uniti, richiamando 20.000 persone al Golden Gate Park.

La parola **hippie** deriva da «*hipster*», ed era stato inizialmente utilizzato per descrivere i **Beatnik** che si erano trasferiti nel distretto di Haight-Ashbury di San Francisco ed avevano ereditato i valori sottoculturali della **Beat Generation**...i **figli dei fiori**, aderenti al movimento hippie e caratterizzati da vestiti decorati con fiori o vivacissime stoffe, pacifisti... vedi: slogan "**Mettete dei fiori nei vostri cannoni**" e "**Fate l'amore, non la guerra**" (rivoluzione sessuale), che risuonavano nel periodo della guerra del Vietnam. La ricerca sfrenata della totale libertà era il significato insito nel loro stile di vita...

da: [Hippy - Wikipedia - https://it.wikipedia.org/wiki/Hippy](https://it.wikipedia.org/wiki/Hippy)



ottobre 1967 il fotografo Bernie Boston, conosciuto in particolare per la foto *Flower Power* scattata in piena guerra del Vietnam, durante una manifestazione pacifista a Washington e simbolo dell'opposizione alla guerra del Vietnam.

Mina & pasta Barilla 1967

<https://www.youtube.com/watch?v=DCjeNyTvPCI>

Mina impersonerà il marchio Barilla per tutta la seconda metà degli anni Sessanta.

Il primo marchio aziendale di Barilla, registrato il 17 luglio 1910.

pdf:

[Storia della Comunicazione Barilla \(4.3 MB\) - www.barillagroup.it/.../storia...barilla/.../Barilla_Comunicazione](#)





David Bowie- Space Oddity Original Video (1969)

David Bowie- *Space Oddity* Original Video (1969) - YouTube - https://www.youtube.com/watch?v=D67kmFzSh_o

1967-1969: *Ground Control to Major Tom* David Bowie

SPACE	STRANEZZA SPAZIALE (Bowie)
ODDITY (Bowie)	<i>Torre di Controllo a Maggiore Tom,</i>
Ground Control	<i>Torre di Controllo a Maggiore Tom,</i>
to Major Tom	<i>Prendi le tue pillole di proteine e mettili il casco.</i>
Ground Control	
to Major Tom	<i>Torre di Controllo a Maggiore Tom</i>
Take your	<i>comincia il conto alla rovescia,</i>
protein pills	<i>accendi i motori,</i>
and put your	<i>controlla l'accensione</i>
helmet on	<i>e che Dio ti assista.</i>
Ground Control	<i>(parlato)</i>
to Major Tom	<i>Dieci, nove, otto, sette, sei, cinque,</i>
Commencing	<i>quattro, tre, due, uno, Partenza</i>
countdown,	
engines on	<i>Questa è la Torre di Controllo</i>
Check ignition	<i>a Maggiore Tom,</i>
and may God's	<i>Ce l'hai proprio fatta</i>
love be with you	<i>E i giornali vogliono sapere che marca di camicia porti</i>
	<i>E' arrivato il momento di lasciare la capsula se te la senti.</i>

(spoken) Qui è Maggiore Tom a Torre di Controllo,
Ten, Nine, Sto uscendo dalla porta
Eight, Seven, E sto galleggiando nello spazio
Six, Five, Four, in modo strano
Three, Two, One, E le stelle sembrano molto diverse oggi.
Liftoff

Perché
This is Ground Sto seduto in un barattolo di latte,
Control Lontano sopra il mondo,
to Major Tom Il pianeta Terra è blu
You've really made the grade E non c'è niente che io possa fare.
And the papers Maigrado sia lontano
want to know più di centomila miglia,
whose shirts you wear Mi sento molto tranquillo,
E penso che la mia astronave sappia dove andare
Now it's time to Dite a mia moglie che la amo tanto,
leave the lei lo sa
capsule
if you dare Torre di Controllo a Maggiore Tom
Il tuo circuito si è spento,
This is Major c'è qualcosa che non va
Tom to Ground Mi senti, Maggiore Tom?
Control Mi senti, Maggiore Tom?
I'm stepping Mi senti, Maggiore Tom?
through the door Mi senti.....
And I'm floating
in a most Sono qui che galleggio
peculiar way attorno al mio barattolo di latte,
And the stars Lontano sopra la Luna,
look very Il pianeta Terra è blu
different today E non c'è niente che io possa fare

For here
Am I sitting in
a tin can
Far above the
world
Planet Earth is
blue
And there's
nothing I can do

Though I'm past
one hundred
thousand miles
I'm feeling very
still
And I think my
spaceship knows
which way to go
Tell my wife I
love her very
much
she knows

Ground Control
to Major Tom
Your circuit's
dead,
there's
something wrong
Can you hear me,
Major Tom?
Can you hear me,
Major Tom?
Can you hear me,
Major Tom?
Can you....

Here am I
floating
round my tin can
Far above the
Moon
Planet Earth is
blue
And there's
nothing I can
do.





Trailer: Absolute Beginners

 Film Society of Lincoln Center

da: Trailer: Absolute Beginners - YouTube - <https://www.youtube.com/watch?v=4sLaCxPmsgo> -da: Il musical Absolute Beginners di Julien Temple (già regista di diversi video di Bowie), una storia sull'adolescenza a cavallo tra gli anni 50 e i 60, è un fallimento totale, ma la colonna sonora è memorabile. Bowie nel film appare e balla sui tasti di una gigantesca macchina da scrivere.
David Bowie - Absolute Beginners - YouTube - https://www.youtube.com/watch?v=r8NZa9wYZ_U

vedi INTEGRAZIONE A LEZIONE 8: C POLIDORI, *Ettore Sottsass qualche annotazione sul designer* / dicembre 2011 VERSIONE RIDOTTA a poche pagine x LEZIONE 8 - aprile 2016

Dal primo calcolatore italiano, l'*Elea 9003* realizzato nel 1958 a Pisa e vincitore



© foto cecilia polidori 24/9 2014

del *Compasso d'oro* nel 1959, si arriva a uno dei maggiori successi del designer austriaco, classe 1917: la macchina per scrivere portatile *Valentine*, 1969, colorata rosso vivo, scocca in abs.



© foto cecilia polidori 24/9 2014



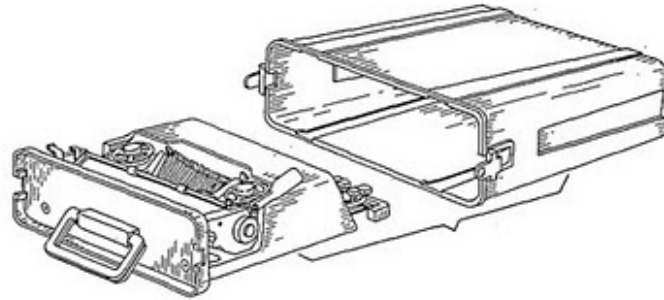
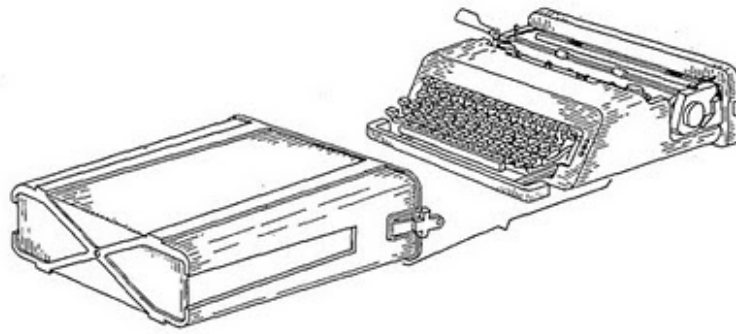



Ettore Sottsass: *"Ma quando parla di design si riferisce al disegno industriale o al disegno di cose che non necessariamente ci saranno o sono previste per una produzione di massa?"*

Perché c'è una grande differenza che sarebbe ora sottolineare.

In questo momento mi sembra che ci sia un grande revival del disegno, non solo del design.

da: Diego Grandi a cura di Mario Piazza, Mia Pizzi <http://www.abitare.it/it/design/ettore-sottsass-sorprese-per-cui-devo-cominciare-a-pensare/>



Dall'archivio / Lisa Licitra Ponti: "

Ettore Sottsass (sullo sfondo, a sinistra) all'inaugurazione della galleria de Nieubourg a Milano. In primo piano, **Bruno Munari**. *Domus* n. 459, 1968

1968 The Beatles - Yellow Submarine

Film

Yellow Submarine è un lungometraggio animato con protagonisti i **Beatles**.

uscita: **17 luglio 1968 UK**:

Regista: **George Dunning**;

Musica composta da: **George Martin, George Harrison, The Beatles, John Lennon**;

Scritto da: **Lee Minoff, Paul McCartney**;

Sceneggiatura: **Jack Mendelsohn, Lee Minoff, Al Brodax, Erich Segal**;

art director l'illustratore e designer tedesco **Heinz Edelmann**

Dunning ha diretto personalmente la sequenza di *Lucy in the Sky with Diamonds*

"Lucy In The Sky With Diamonds" by Ringo, Jake & Cody (Beatles Cover, Alt. Version) - YouTube

Nella colonna sonora del film sono presenti diversi brani dei Beatles, tra cui:

. Yellow Submarine
. Hey Bulldog
. Eleanor Rigby
. Love You To
. All Together Now
. Lucy in the Sky with Diamonds
. Think for Yourself
. Sgt. Pepper's Lonely Hearts Club Band
. With a Little Help from My Friends
. Baby You're a Rich Man
. Only a Northern Song
. All You Need Is Love
. When I'm Sixty-Four
. Nowhere Man
. It's All Too Much
. Yellow Submarine in Pepperland (composizione strumentale di George Martin)

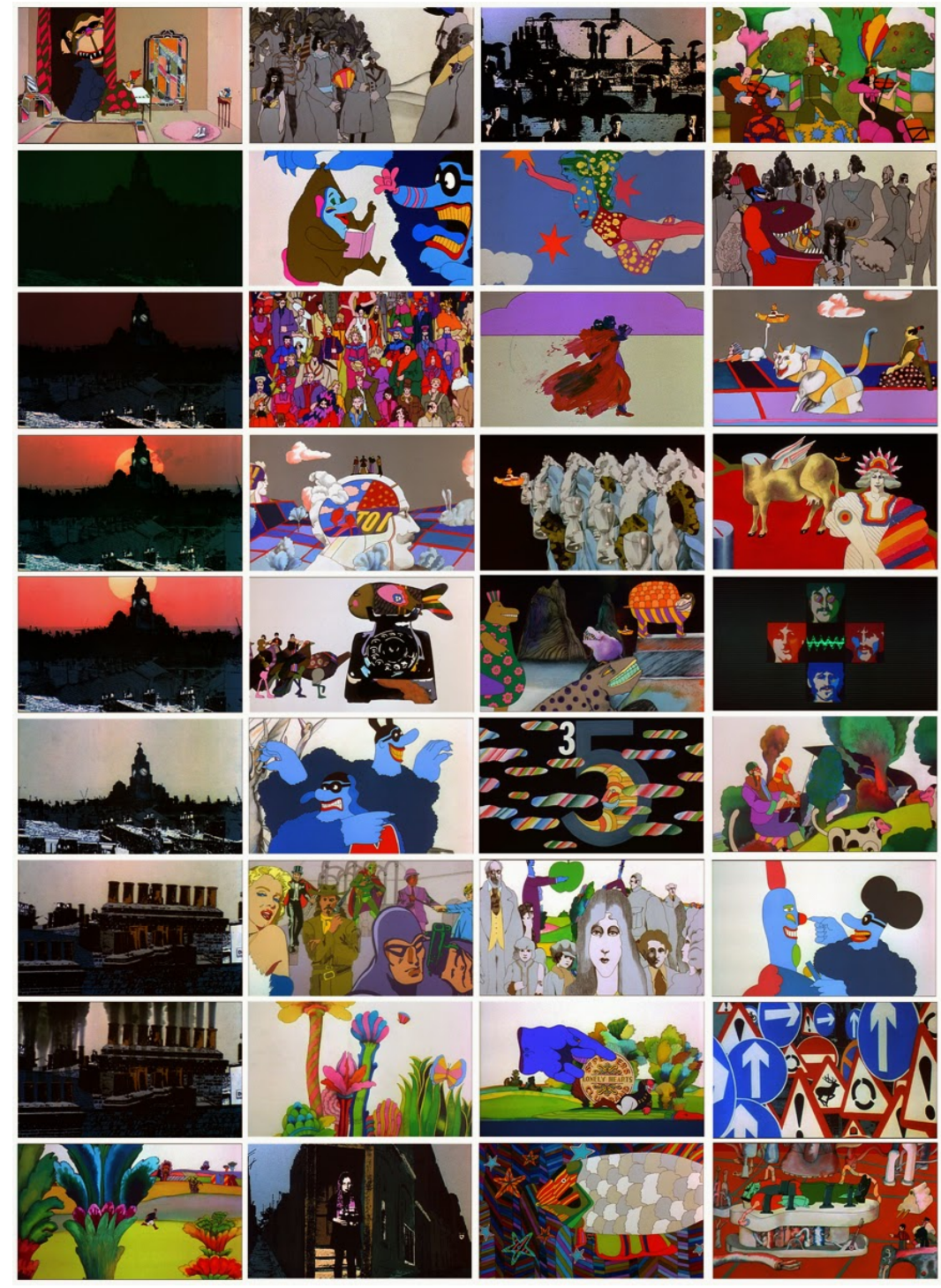

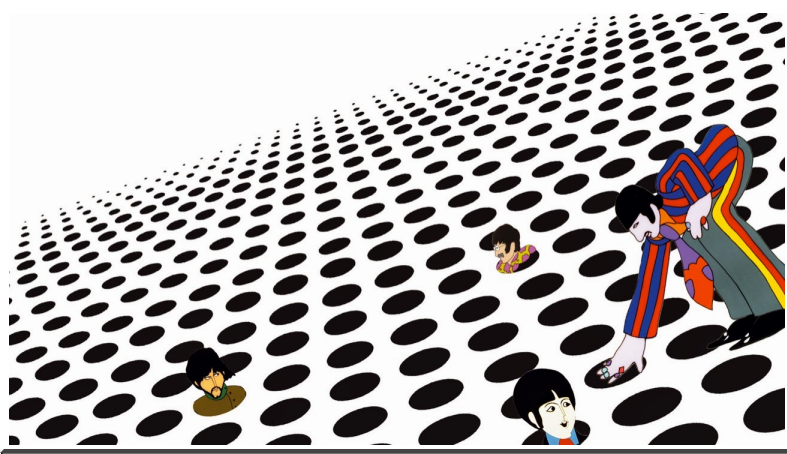

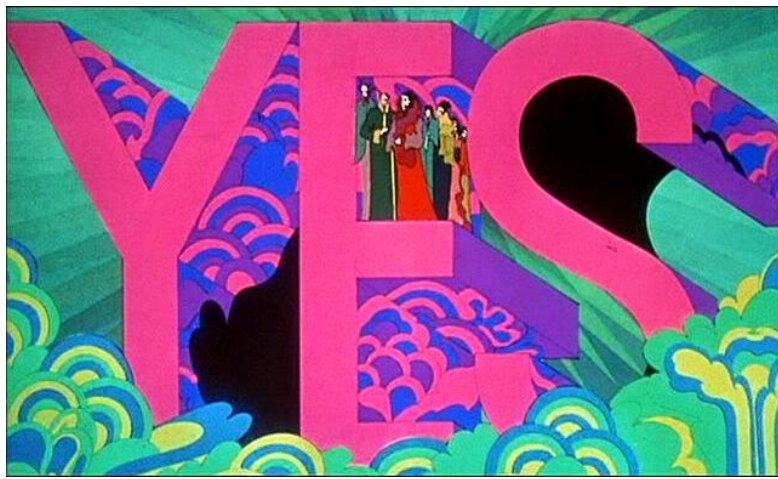
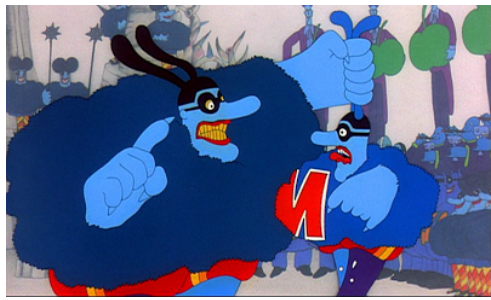
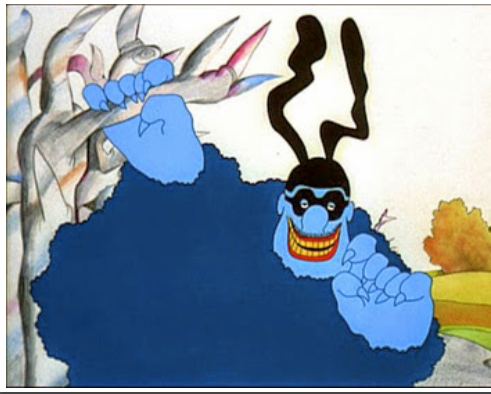



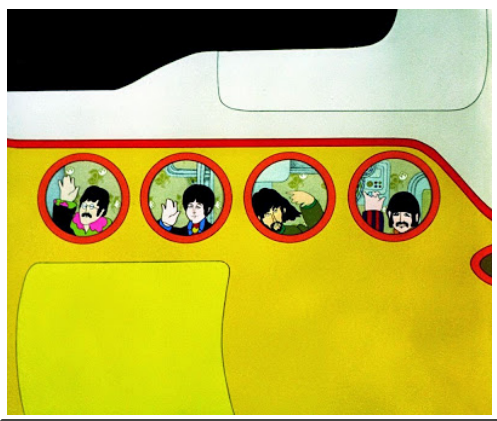

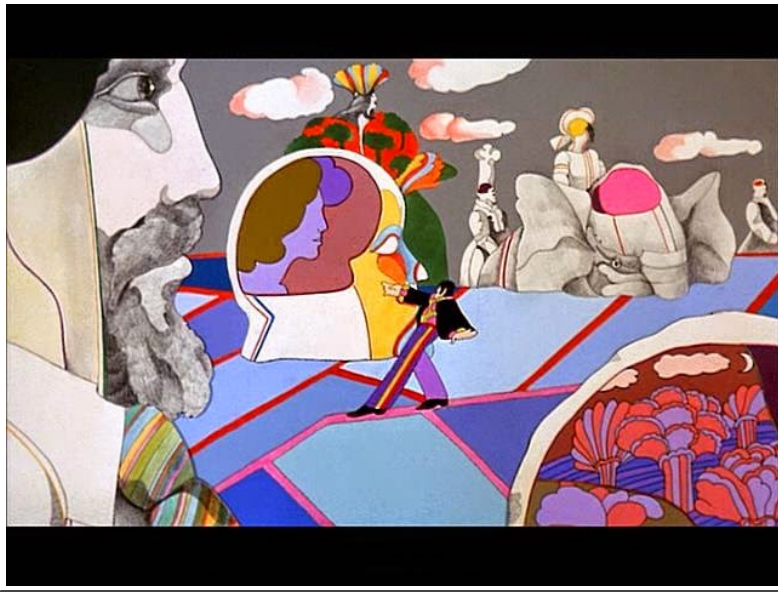

1967 UK 18 agosto, The Rolling Stones, We Love You, Musicisti

- Mick Jagger: voce solista, effetti sonori
- Keith Richards: chitarra elettrica, cori
- Brian Jones: Mellotron, cori
- Bill Wyman: basso, cori
- Charlie Watts: batteria
- Nicky Hopkins: pianoforte
- John Lennon: cori, tamburello
- Paul McCartney: cori, maracas



Brian Jones con **Jimi Hendrix** che morirà a Londra il **18 settembre 1970**

We Love You è un collage psichedelico di effetti sonori carcerari, martellante riff pianistico di **Nicky Hopkins**, vari effetti vocali trattati elettronicamente, e include anche l'apparizione speciale di **John Lennon** e **Paul McCartney** che contribuirono a cantare le armonie nei cori di accompagnamento...Registrata il **12 giugno 1967** negli Olympic Studios, durante le sessioni per l'album *Their Satanic Majesties Request* pochi giorni dopo il rilascio di Jagger & Richards su cauzione e in attesa di appello in seguito all'arresto per droga del **12 febbraio 1967**; la canzone si apre con il rumore di passi che echeggiano in un lungo corridoio, al quale fa seguito il pesante rumore di una porta metallica di cella che viene chiusa. Oltre ad essere un messaggio di ringraziamento ai propri fan (*Vi amiamo*), il brano contiene anche un ironico riferimento alle forze di polizia che li avevano incastrati e ai veri sentimenti provati dagli Stones in quei frangenti, mascherati da una facciata di amichevole collaborazione e comprensione hippie mentre interiormente ribollivano di rabbia ed indignazione (rappresentata dal surreale suono del mellotron suonato da **Brian Jones** sullo sfondo...Il poeta **Allen Ginsberg** si trovava a **Londra** per una manifestazione pro-marijuana tenutasi a **Hyde Park**. Incontrò Mick Jagger a casa di **Paul McCartney**, e Jagger lo invitò quella sera stessa a venire in studio di registrazione per assistere all'incisione del brano **We Love You** al quale avrebbero partecipato anche **McCartney** e

Lennon. **Ginsberg**, accettò con entusiasmo e diresse i tre musicisti dall'altra parte della vetrata dello studio con la sua campana tibetana. «Fu meraviglioso; sembravano tanti piccoli angeli» dichiarò in seguito **Ginsberg**, «Sembravano le *"Tre Grazie"* mentre cantavano insieme per la prima volta.»

...Scene di **Brian Jones** nel film promozionale del **1967** per **We Love You** lo mostrano ricurvo e appena in grado di tenere aperti gli occhi.

Il **3 luglio 1969** muore **Brian Jones** trovato morto nella sua piscina, **Brian** era stato arrestato 2 volte per possesso/uso di droga, la prima volta il **10 maggio 1967** e una seconda volta fu arrestato il **21 maggio 1968**. La band aveva in progetto un tour negli Stati Uniti nel **1969** per la prima volta in tre anni, ma il secondo arresto di **Jones** incrementava i problemi con l'ufficio immigrazione degli States... il manager degli Stones ricevette un avviso in cui gli veniva comunicato che a **Jones** non sarebbe stato concesso il permesso lavorativo dagli Stati Uniti per via dei 2 arresti legati alla droga e l'**8 giugno 1969**, **Brian** ricevette la comunicazione da **Mick Jagger**, **Keith Richards** e **Charlie Watts** che il gruppo da lui fondato sarebbe invece andato avanti senza. **Jones** rilasciò un'intervista il giorno dopo **9 giugno 1969** in cui annunciava il suo ritiro dal gruppo lasciando credere che la decisione fosse sua...

infine gli altri partirono.

cfr.: **We Love You (The Rolling Stones)** - Wikipedia

Brian Jones | A Mouthful of Pennies

Brian Jones - Wikipedia



► Rolling Stones - We Love You - YouTube video July 30th and 31st 1967.
London, Olympic Sound Studios and Essex, County Church Hall



- 1967, 20 gennaio - *Between the Buttons* (UK-US, nella versione USA: *Let's Spend the Night Together*)
- 1967, 15 luglio - *Flowers* (US) *Ruby, Tuesday Lady Jane*
- 1967, 8 dicembre - *Their Satanic Majesties Request*

I Beatles si sciolgono dopo l'annuncio di Paul McCartney il 10 aprile 1970
I Beatles si separarono ufficialmente nell'aprile del 1970



nella primavera del 1969 Yoko Ono e John Lennon mettono in scena un *bed-in*: happening pacifista contro la guerra in Vietnam che è entrato nella storia culturale del novecento.



John Lennon (Liverpool, 9 ottobre 1940 - New York, 8 dicembre 1980) e Yoko Ono - *Bed-In* è stata una forma di protesta non-violenta contro la **guerra in Vietnam** messa in atto ad Amsterdam, da martedì 25 a lunedì 31 marzo 1969 e Montréal (Il loro secondo *Bed-In* avrebbe dovuto tenersi a New York City, ma John non fu accettato nel Paese a causa dei suoi trascorsi giudiziari risalenti al 1968, per possesso di cannabis. Quindi il tutto venne spostato alle Bahamas nello *Sheraton Oceanus Hotel*, ma dopo una nottata afosa, la coppia decise di spostarsi a Montréal il 26 maggio alloggiando nella stanza numero 1742 del *Queen Elizabeth Hotel* per sette giorni)



Bed-In di John Lennon e Yoko Ono all'Hilton Hotel



Nel dicembre 1969, John e Yoko diffusero il loro messaggio di pace attraverso cartelloni pubblicitari sparsi nelle maggiori città del mondo con la scritta "WAR IS OVER! If You Want It - Happy Christmas From John and Yoko"

**"Ho 22 anni e non un segno in faccia:
sono per forza il più grande!"**

Muhammad Ali, Cassius Clay, a 22 anni vince il mondiale dei pesi massimi, per la prima volta, a Miami, il 25 febbraio 1964; nato il 17 gennaio 1942 a Louisville, Kentucky, USA, nel 1967 ha 25 anni,

da: **Cassius Clay**: "...trionfa sul rude peso massimo inglese Henry Cooper, domina Brian London a Londra. Il tedesco Karl Mildenberger s'inchina davanti a lui a Francoforte, poi è la volta degli americani Cleveland Williams e Emie Terrel che viene sconfitto, alla distanza, il 6 febbraio 1967 a Houston nel Texas. A New York, il 22 marzo 1967, abbatte Zora Folley al settimo round. Davanti a questi pugili, ridotti a semplici comparse, Muhammad Ali sviluppa una boxe sontuosa e poco a poco nasce l'ammirazione per l'atleta e per l'uomo, si comincia a capire che ha inventato un nuovo modo di boxare. Muhammad Ali non danza soltanto per sottrarsi ai colpi degli avversari, ciascuno dei suoi spostamenti è peraltro misterioso o imprevedibile, ma servono anche per costringerli a spostarsi, corrergli appresso, stancandosi e senza riuscire a sottrarsi ai suoi jab, i classici diretti sinistri che alla lunga fanno soffrire. Più che uno stilista, è forse innanzi tutto uno sguardo. In certi filmati questo aspetto è sorprendente, si ha veramente la sensazione che Muhammad Ali veda e inventi, nel senso latino del termine (invenire = scoprire) il suo avversario. Il suo sguardo difficile da descrivere, è fisso, eppure mobile. Il centro della difesa dell'avversario è sempre localizzato in modo preciso e ciascuno dei suoi movimenti captato dall'occhio scuro. La sua tecnica è sopraffina e inimitabile, potenza e leggerezza sono i suoi cardini. Improvvisamente però gli Stati Uniti entrano in guerra contro il Vietnam, Muhammad Ali si rifiuta di arruolarsi dichiarando "Io non ho nulla contro i Vietcong". Inizia con questa presa di posizione la sua "disobbedienza civile" che lo porterà a una sospensione per squalifica di due anni dalla attività agonistica. Questo comportamento fece urlare allo scandalo. E si sparò a zero sul pugile, sfogando su di lui le paure e le frustrazioni di un'America depressa e razzista. La giustizia americana lo dichiarò decaduto dal suo titolo, gli venne ritirato il patentino (quindi non poteva più boxare), il passaporto (era perciò costretto a risiedere negli Stati Uniti). Ma non bastava. Venne condannato al carcere e a un'amenda astronomica di cinque milioni di dollari. Fortunatamente i suoi avvocati riuscirono ad evitargli la prigione, ma sul pugile si era sparato per davvero e bene. Muhammad Ali non era più niente, nessuno sapeva se sarebbe risalito ancora sul ring. La leggenda nera subì una battuta d'arresto. Ci fu un lungo intervallo che dopo però, alla sua ripresa, diventerà favola, mito. Torna sul ring nel 1970..."

Sympathy for the Devil - Rolling Stones - 1968

Sympathy for the Devil è una canzone dei **Rolling Stones**, traccia iniziale dell'album **Beggars Banquet** del 1968

(a proposito della costruzione del brano cfr.: [Sympathy for the Devil - Wikipedia](#))

Comprensione/solidarietà per il demonio/diavolo

Lyrics: (traduzione c polidori)

Please allow me to introduce myself

Prego, lasciate che mi presenti/Vi prego, concedetemi/consentite di presentarmi

I'm a man of wealth and taste

sono un uomo ricco e raffinato/ di gusto

I've been around for a long, long year

sono stato in giro da molto tempo/per tanti e tanti anni

Stole many a man's soul and faith

Ho rubato/rubai anima e fede di molti uomini /a molti uomini l'anima e la fede

And I was 'round when Jesus Christ

Had his moment of doubt and pain

Ed ero lì/ nei paraggi quando Gesù Cristo ebbe il suo momento di dubbio e dolore/sofferenza

Made damn sure that Pilate washed his hands and sealed his fate

Mi assicurai che Pilato se ne lavasse le mani e sigillato/piombato così il suo destino/Ho voluto essere del tutto/dannatamente sicuro che Pilato si lavasse le mani e segnasse il suo destino

Pleased to meet you Piacere di conoscervi/Lieto di fare la vostra conoscenza
Hope you guess my name Spero che indovinate/indovinerete il mio nome
But what's puzzling you ma ciò che vi lascia sconcertati (da enigmatico/rompicapo) /che vi imbarazza
Is the nature of my game è la natura del mio gioco
Hey! Ehi!
I stuck around St. Petersburg Incollato/Restai dalle parti di San Pietroburgo/ Ero nei paraggi di San Pietroburgo
When I saw it was a time for a change Quando vidi che era ora/tempo per un cambiamento/ di cambiamenti
Killed the czar and his ministers Uccisi lo zar e i suoi ministri
Anastasia screamed in vain Anastasia urlò/ gridò invano
I rode a tank Cavalcai/Guidai un carrarmato
Held a general's rank detenevo il grado/rango/carica di generale
When the blitzkrieg raged Quando la guerra lampo imperversava/ infuriò/divampò
And the bodies stank E i cadaveri/corpi puzzavano

Pleased to meet you
Hope you guess my name, oh yeah
Ah, what's puzzling you
Is the nature of my game, oh yeah
Woo, woo, woo, woo

▶ [The Rolling Stones - Sympathy For The Devil - A First - 1968 - YouTube](#)

▶ [Rolling Stones - Sympathy for The Devil \(Live 1969 Altamont - YouTube](#)

I watched with glee Seguivo/Osservavo con gioia/soddisfazione
While your kings and queens durante/mentre/quando i vostri re e le vostre regine
Fought for ten decades Lottavano/ combatterono per decenni/ decine di decenni/ cent'anni
For the gods they made per divinità da loro stessi create/ che loro stessi avevano fatto/resi dèi
(woo woo, woo woo)

I shouted out,"Who killed the Kennedys?"

When after all It was you and me (Who who, who who)

Gridai/Urlai forte "Chi ha ucciso/uccise i Kennedy?"

**Quando dopo tutto/ in realtà siamo stati/ fummo voi ed io
(chi, chi, chi, chi?)**

Let me please introduce myself
I'm a man of wealth and taste
And I laid traps for troubadours E tesi/ ho messo trappole per trovatori
Who get killed before they reached Bombay che vengono uccisi /rimasero uccisi/ si fecero uccidere/ (prima di raggiungere Bombay
(Woo woo, who who)
(woo, woo, chi chi?)

Pleased to meet you
Hope you guessed my name, oh yeah
(Who who)
But what's puzzling you
Is the nature of my game, oh yeah, get down, baby balla, tesoro
(Who who, who who)

Pleased to meet you
Hope you guessed my name, oh yeah
But what's confusing you ma ciò che ti sta confondendo
Is just the nature of my game è proprio/è solo/ semplicemente la natura del mio gioco
(Woo woo, who who)

Just as every cop is a criminal Proprio come ogni poliziotto è un criminale
And all the sinners saints e tutti i peccatori sono santi
As heads is tails come le teste sono code
Just call me Lucifer semplicemente chiamatemi Lucifero
'Cause I'm in need of some restraint poiché/perché ho bisogno di un po' di moderazione/di un freno/ di trattenermi
(Who who, who who)
(chi chi, chi chi)

So if you meet me Quindi,/al dunque, se mi incontri/ incontrate
Have some courtesy abbiate un po' di cortesia
Have some sympathy, and some taste abbiate un po' di comprensione/solidarietà
e tatto/ buon gusto
(Woo woo)

Use all your well-learned politesse usate tutta la vostra cortesia/tutte le vostre ben studiate buone maniere
Or I'll lay your soul to waste, o manderò la vostra anima in rovina/ oppure io trascinerò la vostra anima alla rovina/devastazione
um yeah um si
(Woo woo, woo woo)

Pleased to meet you
Hope you guessed my name, mm/um yeah
(Who who)
But what's puzzling you
Is the nature of my game, mm/um mean it, get down È la natura del mio gioco, dico sul serio/davvero,
balla/molla/scatenati
(Woo woo, woo woo)

Woo/Ooo, who
Oh yeah, get on down
Oh yeahOh yeah!
(Woo woo)
Ooo, who...

Tell me baby, what's my name
Tell me honey, can ya guess my name
Tell me baby, what's my name...
I tell you one time, you're to blame
Tell me baby, what's my name
Tell me honey, can ya guess my name
Tell me baby, what's my name
I tell you one time, you're to blame

Dimmi dolcezza, qual'è il mio nome
Dimmi tesoro, qual è il mio nome ...
te lo dico una volta sola, è tua la colpa
Dimmi tesoro, qual è il mio nome ...
Dimmi dolcezza, si può intuire/indovinare/immaginare il mio nome
Ooo, chi
Oh sì
Dimmi baby, qual è il mio nome
Oh, chi...
immi baby, qual è il mio nome...

Oh, who
Woo, woo
Woo, who
Woo, woo
Woo, who, who
Woo, who, who
Oh, yeah

What's my name
Tell me, baby, what's my name
Tell me, sweetie, what's my name
Woo, who, who
Woo, who, who
Woo, who, who
Woo, who, who
Woo, who, who
Woo, who, who
Oh, yeah
Woo woo
Woo woo



Rolling Stones - Sympathy for The Devil (Live 1969 Altamont

Rolling Stones at Altamont in 1969 with Hells Angels doing Security playing *Sympathy For The Devil!* Classic piece of Rock and Roll History. All credit for this vid and all respect to anyone who may hold a copyright. Randy 109 [Altamont Free Concert - Wikipedia](#)

da: Wikipedia,

L'[Altamont Free Concert](#) ("il concerto gratuito di Altamont") fu un festival rock tenutosi in California il 6 dicembre 1969, all'[Altamont Raceway Park](#) tra le cittadine di [Tracy](#) e [Livermore](#) nella [Contea di Alameda](#).

Quattro mesi dopo il festival di Woodstock, i [Rolling Stones](#) decisero di organizzare un festival gratuito sulla costa ovest degli Stati Uniti che avrebbe concluso il loro tour americano. Questo fu il loro modo di rispondere alle forti critiche che avevano ricevuto durante la tournée a causa dell'elevato costo dei biglietti.

[Altamont Free Concert](#), California 6 XII 69 all'[Altamont Raceway Park](#) tra le cittadine di [Tracy](#) e [Livermore](#) nella [Contea di Alameda](#).

Se Woodstock è universalmente riconosciuto come l'apice del periodo di [controcultura giovanile](#), Altamont segnò "la fine delle illusioni".

[Gimme Shelter \(film 1970\) - Wikipedia](#)

[Gimme Shelter](#) è un film documentario del 1970 sui [Rolling Stones](#), diretto da [Albert e David Maysles](#). Il titolo riprende la canzone omonima del gruppo britannico. ▶ [Gimme Shelter 1969 - The Rolling Stone - YouTube](#)

▶ [Rolling Stones - Gimme Shelter 1970 r. Full version. Eng - YouTube](#)

▶ [THE STORY OF THE ALTAMONT ROCK CONCERT IN DECEMBER, 1969 - YouTube](#)

Lyrics

Il testo e la traduzione di [Gimme Shelter](#) (Dammi un Rifugio) - [TheRolling Stones](#) - Album [Let It Bleed](#) - 1969



Rolling Stones - Gimme Shelter 1970 r. Full version. Eng

Oh, a storm is threat'ning
My very life today If I don't get some shelter
Oh yeah, I'm gonna fade away

War, children, it's just a shot away It's just a shot
away
War, children, it's just a shot away
It's just a shot away Ooh, see the fire is sweepin'
Our very street today
Burns like a red coal carpet Mad bull lost your way

War, children, it's just a shot away

It's just a shot away War, children, it's just a shot
away

It's just a shot away

Rape, murder! It's just a shot away

It's just a shot away

Rape, murder! It's just a shot away

It's just a shot away

Rape, murder! It's just a shot away

It's just a shot away

The floods is threat'ning My very life today

Gimme, gimme shelter

Or I'm gonna fade away War, children, it's just a shot away

It's just a shot away

It's just a shot away It's just a shot away

It's just a shot away

I tell you love, sister, it's just a kiss away It's just a kiss away

It's just a kiss away

It's just a kiss away It's just a kiss away

Kiss away, kiss away



Rolling Stones - Gimme Shelter 1970 r. Full version. Eng

Oh, una tempesta sta minacciando proprio la mia vita

Se non trovo rifugio, oh si svanirò

La guerra, bambini, è lontana solo uno sparo, è lontana solo uno sparo
Vedi il fuoco sta spazzando proprio la nostra strada

Brucia come un tappeto di carbone rosso, il toro matto ha perduto la strada

La guerra, bambini, è lontana solo uno sparo, è lontana solo uno sparo
Stupro, omicidio, è lontana solo uno sparo, è lontana solo uno sparo

Mmm, l'alluvione sta minacciando proprio la mia vita oggi

Dammi, dammi un rifugio o io svanirò
La guerra, bambini, è lontana solo uno sparo, è lontana solo uno sparo

E' lontana solo uno sparo, è lontana solo uno sparo

Ti dico
L'amore, sorella, è lontano solo un bacio, è lontano solo un bacio

E' lontano solo un bacio, è lontano solo un bacio.

3 luglio 1969 muore Brian Jones Brian all'età di 27, dopo essere stato scoperto immobile al fondo della sua piscina a Cotchford Farm.

Lewis Brian Hopkin Jones (Cheltenham, 28 febbraio 1942 - Hartfield, 3 luglio 1969

<http://agnautacouture.com/2013/09/01/brian-jones-style-of-an-eccentric>

Brian Jones, the Embodiment of Unconventional | A.G.Nauta couture

Brian Jones : The Last Decadent: Jeremy Reed: 9781871592719: Amazon.com: Books

Brian tirato fuori (o in realtà è stato costretto fuori) **The Rolling Stones** nel 1969, prima di un previsto tour in Nord America. Egli era in grado di unire, a causa di precedenti penali per possesso di cannabis, ma era anche fisicamente non è più in grado di suonare strumenti.



1968

Alcuni eventi da: 1968 - Wikipedia

Gennaio

Ha il suo apice il movimento socioculturale e di protesta ricordato complessivamente come *Il Sessantotto*

5 gennaio - **Alexander Dubček** sale al potere: in **Cecoslovacchia** comincia la *Primavera di Praga*

15 gennaio - **Sicilia**: il *Terremoto del Belice* causa la morte di 370 persone

Marzo

1º marzo - Roma: di fronte alla *facoltà di architettura dell'Università di Roma a Valle Giulia* si verificano violentissimi scontri tra gli studenti e la polizia. L'accaduto dà il via a una serie di occupazioni in numerose università italiane.

4 marzo - New York: al Madison Square Garden **Nino Benvenuti** batte **Emile Griffith** e torna campione mondiale dei pesi medi di pugilato.

16 marzo - **Guerra del Vietnam**: Soldati americani entrano nel villaggio di My Lai ed uccidono circa 450 persone, in gran parte anziani, donne e bambini. *Massacro di My Lai*

18 marzo

Italia - viene approvata la legge 444 che istituisce la *scuola materna pubblica*;

Italia - viene approvata la legge 431 sull'assistenza psichiatrica, che introduce il ricovero volontario: il malato di mente è visto come un soggetto da curare e non solo da rinchiodere;

Milano - gli operai della *Pirelli-Bicocca* danno vita al primo CUB (*Comitato Unitario di Base*), che contesta duramente l'accordo sul contratto nazionale della gomma firmato il 3 febbraio.

24 marzo - Torino: il Cardinale **Michele Pellegrino** officia la prima Messa in italiano.

26 marzo- Si tenne al *Liceo ginnasio statale Terenzio Mamiani* di Roma la prima assemblea autorizzata legalmente della scuola italiana.

27 marzo - lutto nazionale in Unione Sovietica per la scomparsa di **Jurij Gagarin** in un incidente aereo.

Aprile

4 aprile - **Memphis, Stati Uniti**: **Martin Luther King** viene assassinato a colpi di pistola sparati dal bianco **James Earl Ray**

11 aprile - Berlino: un uomo ferisce gravemente a colpi di pistola il leader degli studenti **Rudi Dutschke**, che non si riprenderà più completamente dalle lesioni fino a morire nel 1979 per le conseguenze dell'attentato.

19 aprile - **Valdagno**: gli operai degli stabilimenti **Marzotto** in sciopero resistono alle cariche della polizia e danno vita a una battaglia in tutto il paese che si conclude con 42 arresti. La statua del fondatore della fabbrica, il conte Gaetano Marzotto, viene abbattuta

Maggio

10 e 11 maggio - Parigi: nel *Quartiere Latino* scoppiano gravi incidenti tra la polizia e gli studenti delle università di **Nanterre e della Sorbona**. Il 13 maggio sfilano 800.000 persone a una *manifestazione* delle sinistre: è l'apice del *Maggio francese*

30 maggio - Parigi: in seguito alle vaste proteste contro il governo, il Presidente della Repubblica **Charles De Gaulle** proclama lo scioglimento dell'Assemblea Nazionale e indice nuove elezioni.

Giugno

5 giugno - **Los Angeles, Stati Uniti**: viene assassinato il candidato democratico alla presidenza degli Stati Uniti **Robert Kennedy**, fratello di **John**.

Agosto

15 agosto - A Città del Messico 40.000 manifestanti protestano contro la repressione in atto nel Paese.

20 agosto - **Cecoslovacchia**: intorno alle 23[2], le truppe del *Patto di Varsavia* invadono il paese **mettendo fine alla Primavera di Praga**, l'esperimento politico di "socialismo dal volto umano" condotto da **Alexander Dubcek**

25 agosto - **Venezia**: il *festival del cinema* viene contestato da un vasto schieramento di registi e attori. L'apertura della Mostra viene posticipata.

Settembre

8 settembre - *Stadio del Decennale di Varsavia*: si tengono le celebrazioni della festa nazionale organizzate dal regime comunista. Davanti al folto pubblico (sono presenti anche numerosi giornalisti e diplomatici stranieri), **Ryszard Siwiec**, un filosofo dissidente ed ex militare dell'*Armia Krajowa* si dà fuoco in segno di protesta per l'invasione della **Cecoslovacchia** da parte delle truppe del *Patto di Varsavia* avvenuta venti giorni prima (Primavera di Praga).

23 settembre - **San Giovanni Rotondo**: muore il frate cappuccino **Padre Pio**.

Ottobre

2 ottobre - Città del Messico: l'esercito spara con le mitragliatrici su una manifestazione studentesca. I morti sono oltre cento, è il *massacro di Tlatelolco*.

Dal 12 al 27 ottobre - Città del Messico, Messico: si svolgono i *Giochi della XIX Olimpiade*

Novembre

5 novembre - **Stati Uniti**: il repubblicano **Richard Nixon** è eletto presidente degli Stati Uniti

17 novembre - Atene: un tribunale militare condanna a morte **Alexandros Panagulis** per il fallito attentato al primo ministro **Georgios Papadopoulos**. La sentenza verrà sospesa in seguito alle proteste dell'opinione pubblica internazionale.

22 novembre - Primo bacio interrazziale nella storia della televisione negli USA, in un episodio di *Star Trek*

Dicembre

2 dicembre - Avola: la polizia spara sui braccianti durante uno sciopero. Muoiono due manifestanti, i feriti sono oltre cinquanta.

7 dicembre - **Milano**: l'apertura della *Scala* viene contestata dagli studenti con lancio di uova e ortaggi.

10 dicembre - Il Liceo ginnasio statale Terenzio Mamiani di Roma fu nuovamente occupato tra il 10 e l'11 dicembre successivo. Fu grazie a tale agitazione che il nuovo ministro **Fiorentino Sullo**, dopo aver parlamentato personalmente con gli studenti (17 dicembre 1968), concesse il diritto di assemblea in orario scolastico a tutti gli istituti superiori d'Italia e avviò la riforma degli esami di maturità, rimasta vigente sino al 1999 con la riforma Berlinguer degli esami di Stato.

20 dicembre- Italia: La *Corte Costituzionale* dichiara illegittimi due commi dell'*articolo 559 del codice penale* che

discriminano tra uomo e donna in caso di [adulterio](#).
27 dicembre - La missione spaziale [Apollo 8](#) rientra sulla [Terra](#)



Nessun commento:

Posta un commento

Nota. Solo i membri di questo blog possono postare un commento.

Inserisci il tuo commento...

Commenta come: **DESIGN MANHA** ▾ Esci

Inviarmi notifiche

[Home page](#)



Waikiki Beach - Honolulu: di fronte alla famosa spiaggia



Informazioni personali

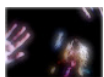

DESIGN MANHATTAN - MANHATTAN

IO PROGETTO CON GLI ALLIEVI - MY PLAN OF DESIGN IS WITH MY STUDENTS. Il progetto, il prototipo, non è tanto significativo in sé, quanto il fatto che sia una variante tra altre 50, 100, anche 180, realizzate contemporaneamente. Tutti noi che mostriamo le nostre anime... Insegnare design per me significa progettare insieme ad ogni mio singolo allievo, in un team di lavoro composto in corsi molto numerosi e frequentati - il mio lavoro è con circa 250-300 allievi l'anno - Il tema, lo spunto che fornisco come idea iniziale, può essere sviluppato in un'esercitazione breve o di mesi; con l'occasione progettuale cerco di offrire tutti gli stimoli, i suggerimenti e gli esempi del caso. Inoltre dalla realizzazione vera e propria dell'oggetto al vero in scala 1:1, si passa a contestualizzarlo con l'ambientazione, rendering, impaginazione, sino alla sua presentazione in book con foto, video e gadgets: quali segnalibri, t-shirt, cartoline, calendari. I materiali sono semplici da recuperare e da trasportare in aula ogni volta, e, in genere, sono riutilizzati: carta, stoffa, foglie, anche di fico d'india, rami e legni, lacci, spaghi, plastica, pezzi di vetro recuperato sulla spiaggia, etc...

[Visualizza il mio profilo completo](#)



Archivio blog

▼ 2015 (2)

▼ settembre (2)

20/3/2016 freak & pop design .design frikktone: LEZIONE 8 1967-69 Herbert Marshall McLuhan & Villaggio globale/ massacro di My Lai/ Hippies & Beatnik/ B...

PRESENZE Lezione 1 verificate su gli iscritti/mail...

AVVISI n 1, 2, 3, 4



ALL IMAGES ON THIS SITE COPYRIGHT ©2015 CECILIA POLIDORI OR THEIR RESPECTIVE OWNERS. Modello Awesome Inc.. Powered by Blogger.

